

KOBELCO

SK140SRL-7

Performance Design

De SK140SRL van KOBELCO voegt een compleet nieuwe dimensie toe door de combinatie van PRESTATIES - grotere efficiëntie en productiviteit door meer vermogen en snelheid - en ONTWERP - ultieme bediening en comfort gebaseerd op de behoeften van de machinist.

SK140SRL BOSBOUWUITVOERING

Brede rupsen voor minimale bodemdruk

Omdat deze uitvoering het langere rijwerk en de bredere rupsen heeft van een machine uit een klasse hoger, biedt hij soepele en betrouwbare rijprestaties.



Bodemdruk: **28 kPa** bij rups van **900 mm**

*Standaard drie kettinggeleiders per kant

Graafcyclustijd

Verkort met **10 %**

(vergeleken met de SK140SRLC-5)



iNDR

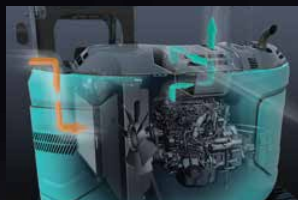

iNDR Integrated
Noise & Dust
Reduction
Cooling System

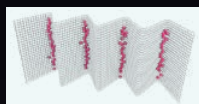

Hoe het filter stof opvangt

iNDR-filter

Een zeer fijnmazig filter houdt stof tegen dat binnenkomt via de luchtinlaat. Het koelsysteem en het luchtfilter raken daardoor niet verstopt en blijven optimaal presteren. De ruggen van het gegolfde filter laten de lucht door en in de gleuven verzamelt zich het stof. Dit voorkomt dat het filter verstopt raakt.

Uitme eenvoud en stijl

De draaiknop biedt meerdere functies om de bediening te vereenvoudigen. De schakelaars en knoppen zijn voorzien van led-achtergrondverlichting en daardoor goed zichtbaar in het donker. Ook zorgen ze voor een luxe uitstraling.



10-inch kleurenmonitor (de grootste binnen de sector)

Belangrijke informatie is gemakkelijk af te lezen op het gebruiksvriendelijke menuscherm. Beelden van de ingebouwde camera's kunnen worden bekeken op het grote scherm, wat de veiligheid bevordert.



Built for Perfectionists

TECHNISCHE GEGEVENS

Model	SK140SRL	
Type	SK140SRL-7	
PRESTATIES		
Bakinhoud ISO met kop	m ³	0,5
Zwenksnelheid	min ⁻¹	11,0
Rijsnelheid	km/h	5,3/3,0
Maximale helling	% (graden)	70 (35)
Graafkracht bak	kN	105,4
Graafkracht graafarm	kN	64,0
Trekkracht trekbal (SAE J 1309)	kN	153
Maximale draaihoek (geladen)*	% (graden)	26 (15)

MOTOR		
Model	ISUZU MOTORS LIMITED 4JJ1XDDV A01	
Type	Watergekoelde, 4-takt verticale lijnmotor met bovenliggende nokkenas, directe injectie en turbocharger	
Vermogen (ISO14396)	kW/min ⁻¹	86/2.200
Max. koppel (ISO14396)	N-m/min ⁻¹	375/1.800
Cilinderinhoud	l	2,999
Brandstoftank	l	186
DEF/AdBlue-tank	l	26

HYDRAULISCH SYSTEEM		
Pompen	Twee axiale zuigerpompen met variabele opbrengst en tandwielpompe	
Max. pompopbrengst	l/min	2 x 142, 1 x 66
Instelling ontlastklep (hoofdcircuit)	MPa	34,3
Zwenkcircuit	MPa	28,0
Rijcircuit	MPa	34,3
Hydraulische olietank (systeem)	l	89,9 (176,0)

GEWICHT				
Contragewicht	Standaard			
Rupsbreedte	mm	700	800	900
Bedrijfgewicht	kg	16.900	17.100	17.400
Bodemdruk	kPa	35,9	31,8	28,7
Contragewicht	+ 580 kg			
Rupsbreedte	mm	700	800	900
Bedrijfgewicht	kg	17.500	17.700	17.950
Bodemdruk	kPa	37,1	32,9	29,7

WERKBEREIK

Eenheid: m

MODEL	SK140SRL
Lengte graafarm	2,38 m
a- Max. graafbereik	8,37
b- Max. graafbereik op de grond	8,17
c- Max. graafdiepte	5,33
d- Max. graafhoogte	9,37
e- Max. storthoogte	6,94
f- Min. storthoogte	2,81
g- Max. graafdiepte verticale wand	4,31
h- Min. zwenkradius	2,13
i- Horizontaal graafbereik op de grond	4,22
j- Graafdiepte bij 2,4 m vlakke grond	5,10
Bakinhoud (ISO met kop)	0,5 m ³

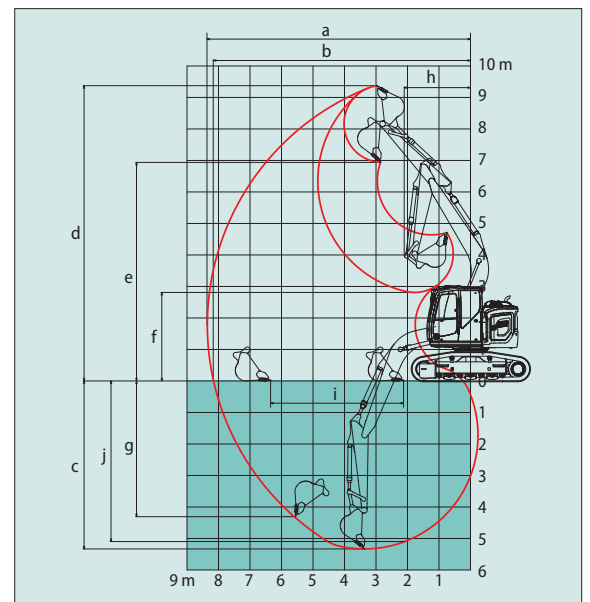

*Waarde voor de minst gunstige specificatie

ALGEMENE AFMETINGEN

Eenheid: mm

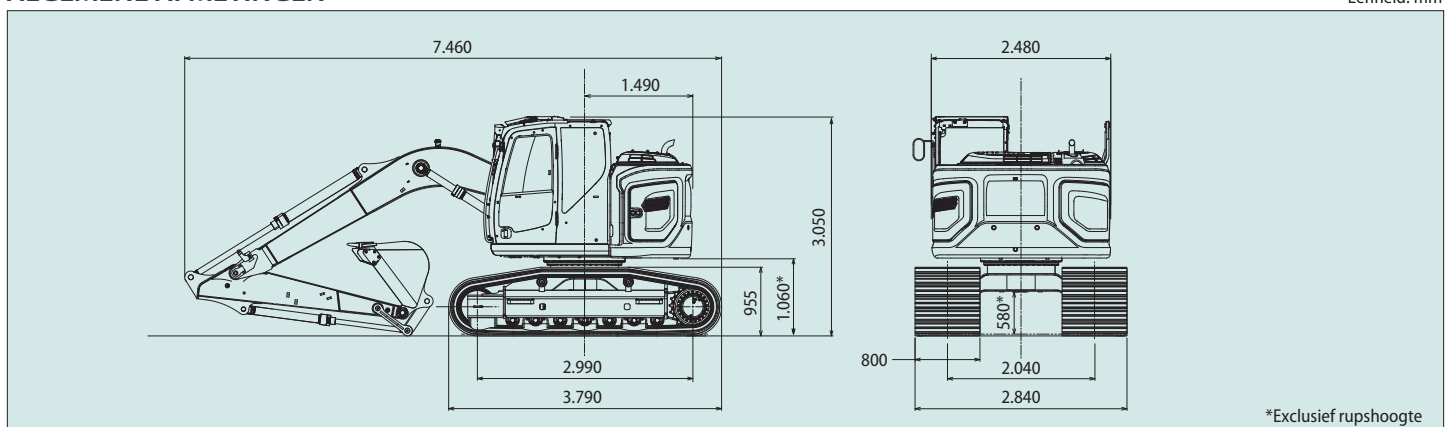

*Exclusief rups hoogte

N.B.: In deze brochure kunnen uitrustingsstukken en opties worden vermeld die niet in uw regio verkrijgbaar zijn. Ook kunnen er foto's in staan van machines met specificaties die afwijken van de machines die worden verkocht in uw regio. Neem contact op met de dichtstbijzijnde KOBELCO-dealer voor informatie over door u gewenste onderdelen. Aangezien wij continu productverbeteringen doorvoeren, kunnen alle ontwerpen en specificaties gewijzigd worden zonder kennisgeving vooraf.

Copyright **KOBELCO CONSTRUCTION MACHINERY CO., LTD.** Geen enkel onderdeel van deze brochure mag zonder toestemming op enige wijze worden verveelvuldigd.

KOBELCO CONSTRUCTION MACHINERY EUROPE B.V.

Veluwezoom 15
1327 AE Almere
Nederland
www.kobelco-europe.com

Richt uw vragen aan: