

# KOBELCO

# SK1300D<sub>LC</sub>

Pelle de démolition à ultra-haute portée



KOBELCO

**No 1 JAPONAIS**  
de la Pelle de Démolition



Conforme Stage V

*Built for Perfectionists™*

# La nouvelle référence des pelles à ultra-haute portée

La SK1300DLC révolutionne le segment des pelles de démolition lourdes avec plus de puissance et plus de polyvalence, sans aucun compromis de fiabilité.

Fruit d'une collaboration étroite avec les plus grandes entreprises de démolition mondiales, KOBELCO développe depuis près de 60 ans des solutions techniques répondant aux exigences grandissantes des chantiers de déconstruction : plus de productivité, plus de stabilité et précision, utilisation d'outils plus lourds à de plus grandes hauteurs, et le tout avec une fiabilité exceptionnelle.

KOBELCO a une fois de plus relevé ces défis en introduisant la SK1300DLC en Europe, cette toute nouvelle génération de pelle de démolition à ultra-haute portée.

Equipée du nouvel équipement de démolition NEXT ADVANCE à 4 éléments, la SK1300DLC dispose d'une diversité de combinaisons de flèche et balancier inégalée, pour atteindre des hauteurs de travail variables et s'adapter précisément aux exigences des chantiers complexes, le tout en intégrant une solution de montage et démontage rapide ultra sécurisé, simplifiant son transport entre deux sites.

Ultra-haute portée, avec 6 configurations d'équipement pour une polyvalence optimale.

■ Equipement long 4 éléments [40 m ou 35 m]

■ Equipement long 3 éléments [35 m ou 31 m]

■ Equipement court avec rallonge de flèche [24 m]

■ Equipement court articulé [21 m / -8 m]



**SK1300D<sub>LC</sub>**



**No 1 JAPONAIS**  
de la Pelle de Démolition

# Sélectionnez l'équipement le plus adéquate à vos chantiers et outils, pour atteindre une productivité optimale.

## Caractéristiques de l'équipement long 4 éléments



### Équipement de démolition NEXT ADVANCE pour les travaux de déconstruction en ultra-hautes portées

Le nouvel équipement de démolition NEXT ADVANCE a été développé pour travailler en toute sécurité à ultra-haute portée avec des outils lourds. Sa structure d'équipement en 4 éléments permet d'atteindre un ratio hauteur de travail et poids de la pince unique pour cette classe de pelle hydraulique, tout en assurant une fiabilité globale exceptionnelle.

### Flèche de démolition à double articulation

Grâce à la double articulation de la flèche, la technologie NEXT ADVANCE offre un centre de gravité global optimum pour manipuler des outils lourds de démolition sans aucun compromis sur la stabilité de la machine, ni sur la précision de positionnement de la pince.

### Choisissez votre configuration entre 35m ou 40m

L'équipement en 4 éléments de cette pelle de 130 tonnes offre une capacité de broyeur à 40m qui était réservée jusqu'à présent aux machines de classe supérieure. En configuration 35m, la plage d'outil est encore plus impressionnante.

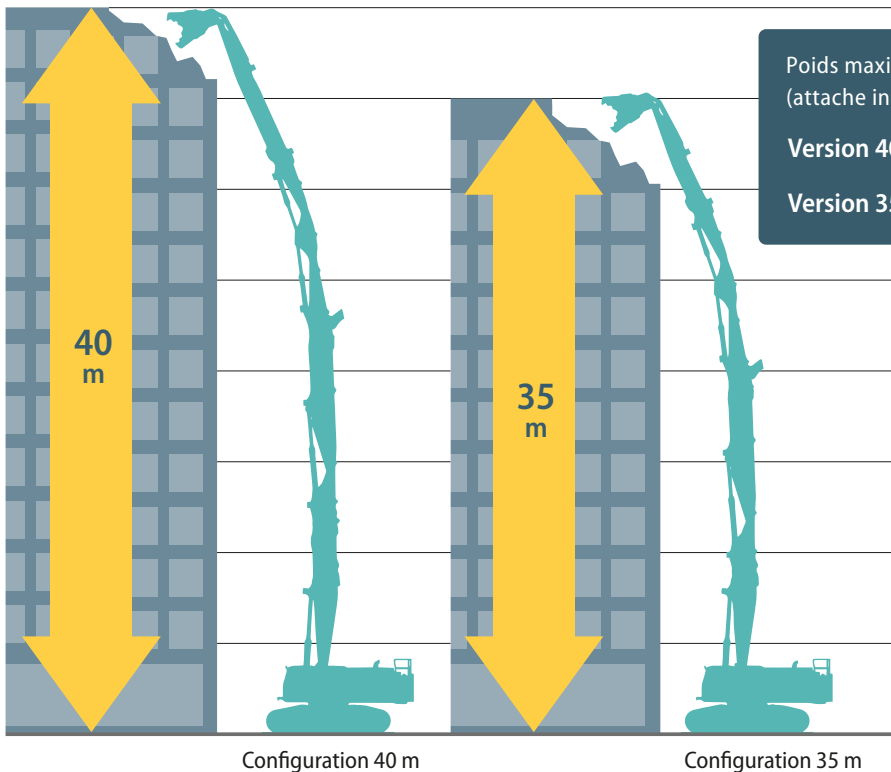

Ligne de pilotage d'attache rapide

Poids maximal de l'outil (attache incluse)

Version 40 m : 4,3 t

Version 35 m : 5,2 t

Configuration 40 m

Configuration 35 m

## Caractéristiques de l'équipement long 3 éléments

### Deux longueurs de balancier pour deux configurations de travail distinctes

L'équipement long en 3 éléments est disponible en configuration 31 m ou 35 m. En fonction de la longueur du balancier, vous accédez à une plage de travail plus ou moins haute, avec un poids d'outil plus ou moins lourd. Vous adaptez ainsi précisément la configuration de votre pelle en adéquation avec le profil type de vos chantiers et votre parc d'outils de démolition.

Configuration 35 m : Balancier 8,9 m

Configuration 31 m : Balancier 6,8 m

### La grande stabilité du porteur offre une large plage de travail sécurisée

La conception exclusive Kobelco du châssis et de la tourelle offre une stabilité et une résistance hors-normes aux hautes contraintes liées aux travaux de démolition. Ainsi, la plage de travail est l'une des plus vastes du marché pour un poids d'outil inégalé, sans jamais renoncer à la fiabilité globale de la machine qui fait la réputation de nos machines.

Poids maximal de l'outil (attache incluse)

Version 35 m : **5,0 t** Version 31 m : **6,1 t**

### ■ Plage de travail

(Configuration 35 m)

Hauteur de travail maxi (bout de balancier) :

Environ **35 m**



Puissants vérins surdimensionnés

**Puissants vérins surdimensionnés**

Les vérins hydrauliques de l'équipement sont surdimensionnés et renforcés pour résister aux contraintes de charge très élevées tout en assurant une précision de positionnement irréprochable.

**Ligne de pilotage d'attache rapide**

De série et en montage usine, la SK1300DLC est équipée de la ligne de pilotage de l'attache rapide hydraulique pour faciliter les changements d'outils.



## Équipement court articulé de démolition

### Plage de travail élargie grâce à la rallonge de flèche

Les sections de flèche et balancier sont importantes pour travailler avec des outils extrêmement lourds que ce soit en hauteur ou au sol, tout en résistant à des efforts intenses de torsion ou d'arrachement. De plus, l'articulation et la rallonge de flèche étendent significativement la plage de travail pour augmenter la production sans perte de temps en repositionnement du porteur.

Poids maximal de l'outil (attache incluse)

**9,6 t**

Hauteur de travail maxi (bout de balancier) :  
**Environ 24 m**

■ Plage de travail



Portée de travail maxi (bout de balancier) : **15,1 m**



## Équipement de démolition négative

### Sans sa rallonge de flèche, l'équipement court s'attaque aux démolitions négatives

Dans sa configuration d'équipement la plus courte, la SK1300DLC devient une machine de démolition négative pour s'attaquer aux broyages de dalles et fondations avec des outils encore plus conséquent pour une productivité optimale.

La flèche articulée offre une plage de travail très large permettant de gagner un temps précieux en positionnant très facilement les outils de démolition dans l'angle d'attaque le plus efficace.

Poids maximal de l'outil (attache incluse)

Démolition positive :

**9,6 t**

Démolition négative :

**12,0 t**

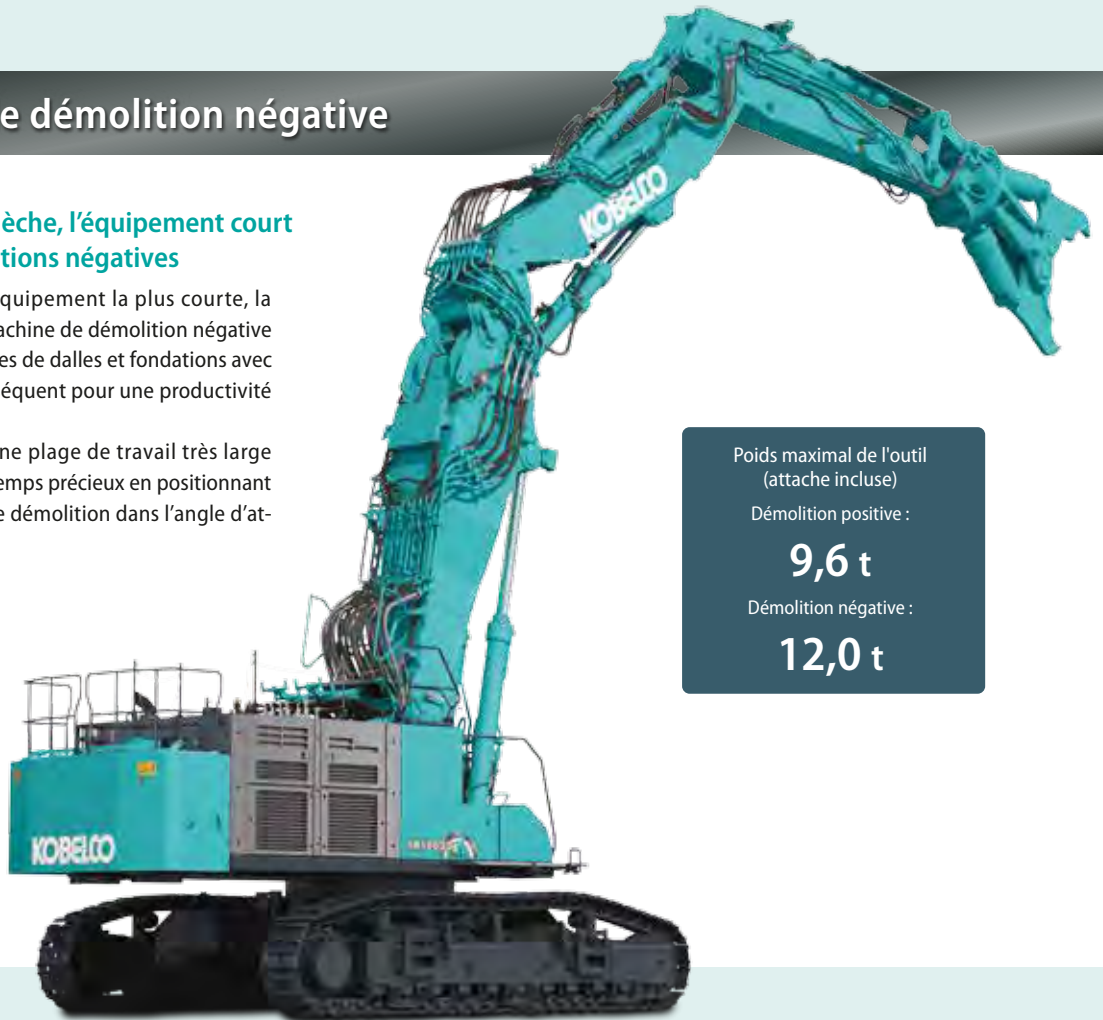

# Adaptez la configuration de votre pelle de démolition à moindre coût !

Les multiples attaches rapides et éléments communs offrent un panel d'équipement étendu

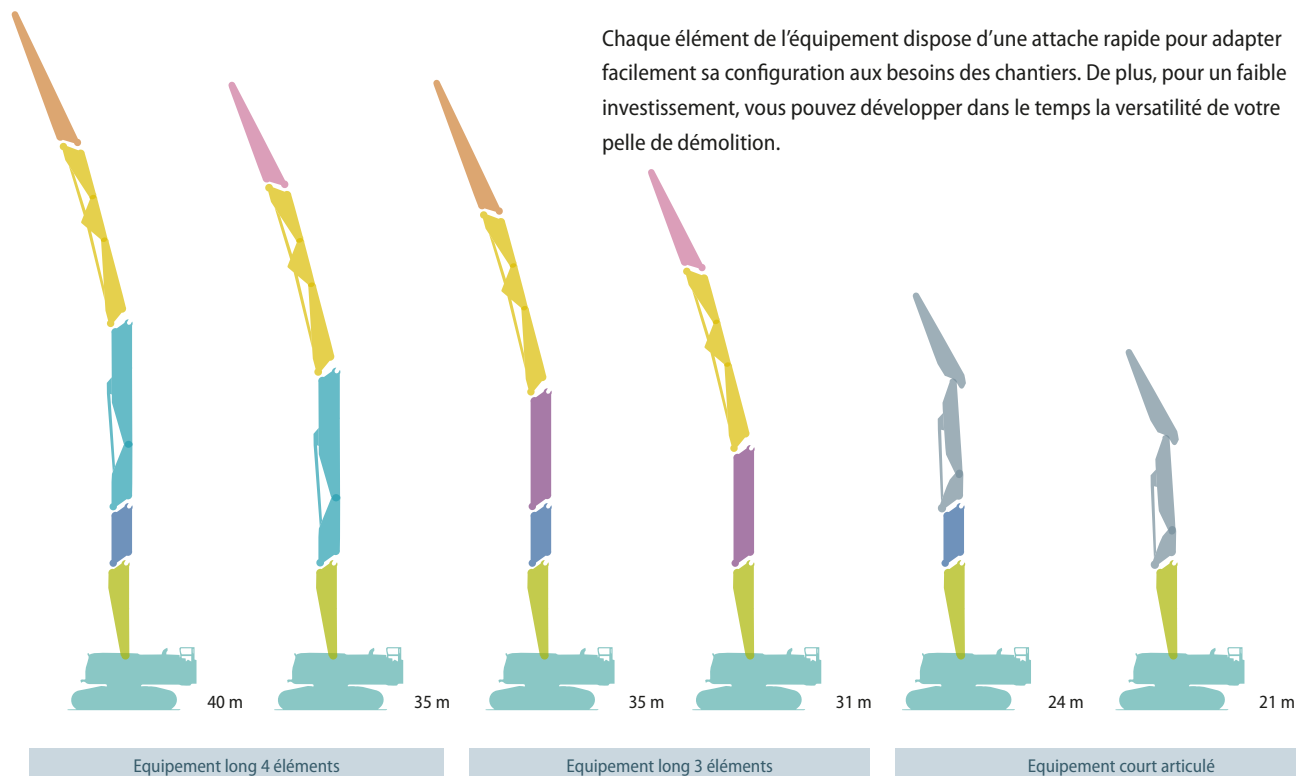

## ■ Gamme d'équipements et compatibilité

\*Les équipements de même couleur sont identiques.

	Equipment long 4 éléments		Equipment long 3 éléments		Equipment court articulé	
	40 m	35 m	35 m	31 m	Avec rallonge de flèche	Sans rallonge de flèche
Balancier long [N8-B]	●		●			
Balancier standard [N8-A]		●		●		
Flèche secondaire articulée [N5+N6+N7]	●	●	●	●		
Flèche primaire articulée [N3+N4]	●	●				
Flèche primaire droite [N2-A]			●	●		
Rallonge de flèche [N2-B]	●		●		●	
Equipment court articulé					●	●
Pied de flèche [N1]	●	●	●	●	●	●

# La conception modulaire de la pelle simplifie son transport et stockage entre deux chantiers



## La machine de base n'excède pas un poids de transport de 32 tonnes

Pour répondre aux contraintes de transport, en plus du démontage des trains de chenille, le pied de flèche est équipé d'une attache rapide hydraulique qui dispose de guides d'installation pour faciliter l'assemblage. Ainsi, en cas de contraintes de gabarie routier, il est possible de démonter rapidement le châssis et le pied de flèche pour atteindre un ensemble de 32 tonnes, 3,2m de large et une hauteur de transport en incluant la remorque de 4,1m.

Temps de démontage du pied de flèche : **Environ 2 heures**

Poids de la machine de base : **Environ 32 t**  
(Hauteur : Environ 4,1 m avec la remorque Largeur : Environ 3,2 m)



Pied de flèche

Attache rapide hydraulique



Les guides de l'attache rapide facilite l'alignement.

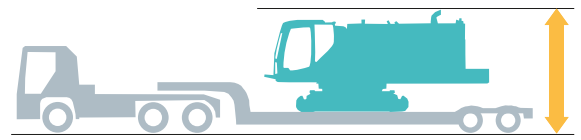

Hauteur de transport : **Environ 4,1 m**

## Les attaches rapides d'équipement optimisent les temps de montage/démontage

Les équipements sont équipés d'attache rapide hydraulique pour les segments lourds et d'attache rapide mécanique pour les segments plus légers. Les crochets d'accouplement s'accrochent aux axes tournants, et les axes hydrauliques ou demi-axes suspendus guidés verrouillent la liaison.



Demi-axes suspendus et guidés



Crochets d'accouplement



Axe hydraulique / télécommande

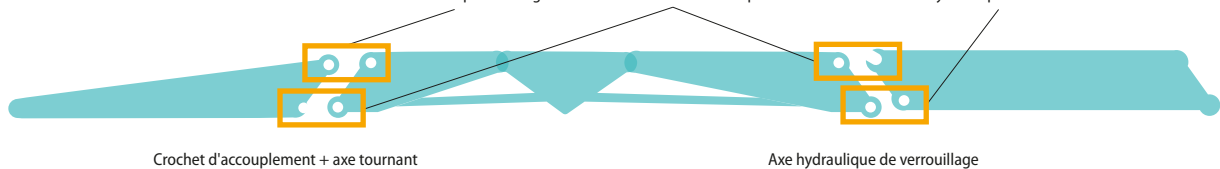

Crochet d'accouplement + axe tournant

Axe hydraulique de verrouillage

## Coupleur hydraulique rapide

Les circuits hydrauliques sont fixés latéralement sur l'équipement pour une meilleure protection et une accessibilité en toute sécurité. Les lignes hydrauliques petit débit disposent d'un coupleur multiple mécanique de type push/pull, alors que les lignes hydrauliques grand débit sont équipées de coupleurs individuels à visser pour une fiabilité optimale. Le système de dépressurisation hydraulique facilite les couplages/déaccouplages.



## Contrepoids en 2 éléments

Le contrepoids est composé de 2 éléments pour simplifier sa manutention et son transport. Le contrepoids supérieur se loge dans le contrepoids inférieur, qui est équipé de marche pour un accès sécurisé aux anneaux de levage.

Contrepoids supérieur :  
**Environ 7,8 t**

Contrepoids inférieur :  
**Environ 14,1 t**

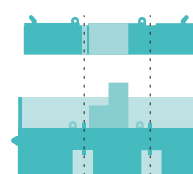





## Crochet de manutention homologué

Un crochet de manutention conforme aux normes EN est monté de série sur la biellette de godet de l'équipement court articulé.

De plus, les vérins étant équipés de clapets anti-chutes, la manutention des outils et des équipements peut être réalisée en toute sécurité.



## Elévateur hydraulique avec synchronisation des 4 vérins

L'élévateur hydraulique permet le montage/démontage rapide des trains de chaîne. Il est piloté depuis une télécommande avec une fonction de synchronisation des 4 vérins pour plus de sécurité et rapidité lors des phases de chargement/déchargement.

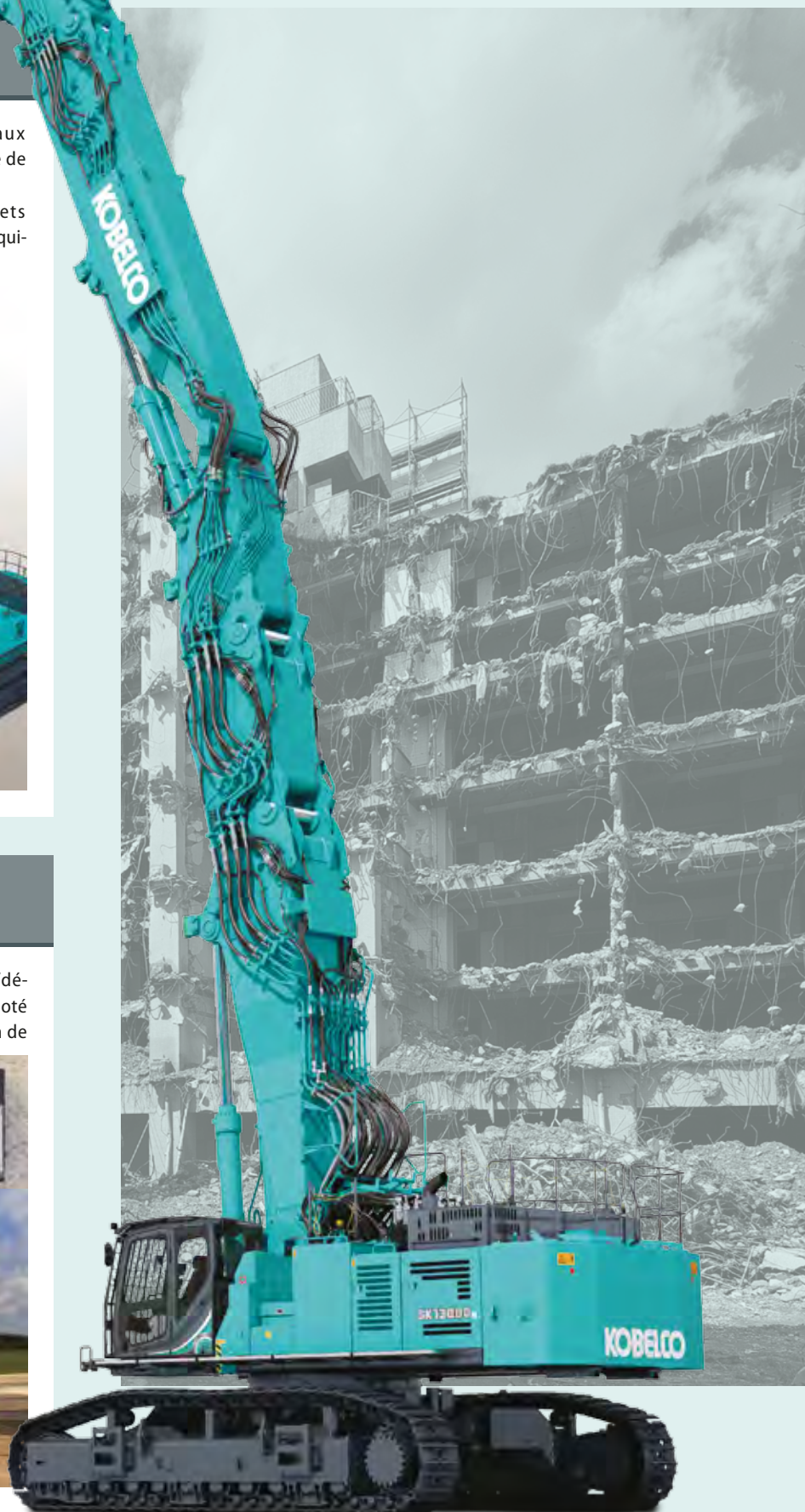

Equipement long 4 éléments

# Des fonctionnalités dédiées à la démolition, à la sécurité et au confort du chauffeur.



## Cabine inclinable de démolition à vision panoramique

La cabine inclinable de démolition se distingue par des spécifications dédiées telles que la vision panoramique verticale, les protections renforcées contre les chutes d'objets, les multiples caméras et bien d'autres fonctionnalités astucieuses.



Siège chauffant à suspension pneumatique avec accoudoirs



La cabine s'incline jusqu'à 30 degrés pour mieux visualiser l'outil au travail en grande hauteur, et dans une position de confort de conduite idéale pour le chauffeur.

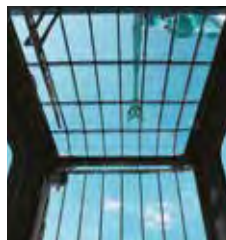

Vision panoramique sans montant dans le champ de vision



Vitre supérieure avec store déroulant à large ouverture

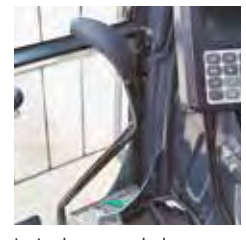

Levier de commande de l'articulation de flèche primaire de l'équipement en 4 éléments

## Moteur conforme Stage V

Le moteur 6 cylindres Hino de dernière génération développé par le leader du segment, le groupe japonais Toyota, est équipé des dernières technologies disponibles sur le marché pour vous garantir le maximum de puissance et le minimum de consommation.



Réservoir AdBlue 83L



## 6 caméras pour une visibilité intégrale

Rien de plus sécurisant pour le chauffeur que de pouvoir visualiser précisément le périmètre de travail et l'outil d'attaque. 4 caméras sont affichables simultanément sur les 2 écrans juxtaposés sur le montant droit de la cabine, et sélectionnables via un commutateur rotatif. 3 caméras couvrent la droite, l'arrière et la gauche de la tourelle. 1 caméra est dédiée au dessous de tourelle. 2 caméras, une grand angle et une loupe, sont dédiées à l'outil. La vigilance du chauffeur est ainsi totale, ne laissant aucune chance aux manœuvres hasardeuses ou incertaines, véritables ennemis de la sécurité.

Image latérale gauche



Caméra de gauche

Image arrière



Caméra arrière

Image latérale droite



Caméra de droite



Image 1 (sous la tourelle)



Caméra sous la tourelle

Image 2 (caméra grand angle de l'outil)



Caméras de balancier

Image 3 (caméra zoom de l'outil)

\*Les caméras de balancier ne sont installées que sur l'équipement long.



## Système anticollision de l'outil avec la cabine

Le système anticollision d'outil avec la cabine est de série sur la SK1300DLC. La grande précision des capteurs de positionnement de l'équipement permet de travailler proche de la cabine en toute sécurité, augmentant significativement la plage de travail pour le chauffeur sans jamais prendre le moindre risque.

### ■ Fonctionnement du système

Le dispositif émet tout d'abord une alarme sonore à l'approche de l'habitacle, puis bloque le mouvement de l'équipement si l'outil se rapproche trop dangereusement de la structure.



## Système de contrôle de stabilité avec détection de l'orientation de tourelle

Le moniteur informe le chauffeur de la position de l'équipement en temps réel. Ainsi, un coefficient de stabilité est calculé et une alarme sonore continue retentit au cas où la stabilité de la machine serait compromise.

L'évaluation de la stabilité de la machine tient compte de la position de la tourelle. En travail frontal dans l'axe du châssis, la zone à risque de basculement sera plus restreinte qu'en travail latéral, où l'équilibre est plus précaire.

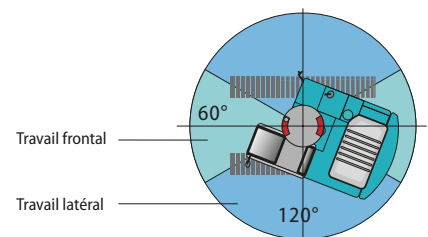
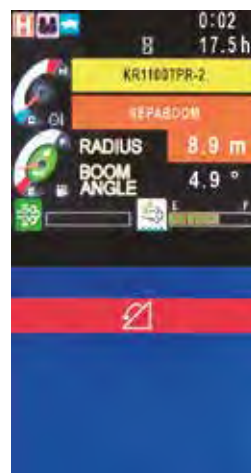

# Développée et fabriquée à 100% par KOBELCO, pour une application 100% démolition.

## Équipements de sécurité



### Éclairage LED

De multiples phares de travail à LED à haute intensité équipent la machine pour offrir une visibilité irréprochable au chauffeur.



### Défecteur de chutes d'objets

(uniquement sur l'équipement long)

Le déflecteur situé en bout de flèche, dévie les chutes de débris pour protéger la machine des impacts.



### Rambarde de sécurité

La large rambarde élimine tout risque de chute depuis le contrepois.



### Mégaphone extérieur

Le chauffeur peut alerter ses collègues au sol sans quitter les commandes de la machine.



### Échelle d'accès

Les longerons de translation sont équipés d'une échelle d'accès à la cabine.



### Dispositif de désinclinaison d'urgence de la cabine

En actionnant le levier d'urgence, le chauffeur désincline la cabine par dépressurisation.

## Équipements de maintenance



### Ventilateurs réversibles

Le système de refroidissement est protégé des poussières par des ventilateurs réversibles automatiques.



### Passerelle de maintenance

Une large passerelle sécurisée facilite l'accès aux points de contrôle et d'entretien en milieu de tourelle.



### Filtre retour de pilotage

Exclusif à Kobelco, et pour une fiabilité sans faille, le circuit hydraulique de pilotage est équipé d'un filtre retour.



### Pompe de graissage électrique

Pompe à graisse avec pistolet électrique, enrouleur de flexible automatique et points de graissage regroupés.



### Passerelles amovibles

Des passerelles sont prévues sur les côtés gauche et droit de la tourelle, pour sécuriser l'accès à l'entretien.



### Pompe gasoil

Faites le plein de la machine facilement et rapidement depuis le sol avec la pompe à carburant à arrêt automatique.

## Protections de démolition



### Clapets de sécurité

Les vérins de pied de flèche et de l'équipement court sont équipés de clapets de sécurité pour manutentionner sans risque.



### 2 buses de pulvérisation d'eau

Les balanciers sont équipés de deux buses de pulvérisation d'eau pour abattre les poussières.



### Protection de vérin d'outil

Protection de vérin de cavage guidé et renforcé, à structure caissonnée.



### Protection des vérins de flèche articulée

Protection des 2 vérins de l'articulation de flèche de l'équipement court de démolition.



Équipement court articulé

## Équipements de série et options

● = Std ○ = Opt — = Non disponible

Catégorie	Description	SK1300DLC-10E	
		Équipement court articulé	Équipement long (3 éléments / 4 éléments)
MOTEUR	Hino E13CYM (Conforme Stage V)	●	●
	Système d'échappement du moteur DOC, DPF, SCR	●	●
	Alternateur 24V / 90A	●	●
	Démarrateur 24V / 7kW	●	●
	Batteries 2 x 12V (176Ah)	●	●
	Ventilateurs hydrauliques réversibles	●	●
	Décélération automatique	●	●
	Ralenti et arrêt moteur automatique	●	●
CIRCUIT HYDRAULIQUE	Trois modes de travail (H, S et ECO)	●	●
	Power Boost (340 bar)	●	●
	Dépressurisation hydraulique	●	●
	Système de préchauffage automatique	●	●
	Commandes proportionnelles du petit et du grand débits aux manipulateurs	●	●
	Huile hydraulique VG32	●	●
	Huile hydraulique VG46	○	○
LIGNES HYDRAULIQUES	Huile hydraulique VG68	○	○
	Lignes hydrauliques auxiliaires petit débit et grand débit	●	●
	Lignes hydrauliques auxiliaires de pilotage d'attache rapide	●	●
CABINE	Siège chauffant à suspension pneumatique	●	●
	Moniteur couleur multifonction	●	●
	Climatisation	●	●
	Radio DAB+ (FM/AM + AUX + USB et Bluetooth® avec téléphone mains libres)	●	●
	Faisceau électrique pour quatre phares additionnels et un gyrophare de cabine	●	●
	Essuie-glace à parallélogramme	●	●
	Alimentation 12V	●	●
	PHARES	Quatre projecteurs de travail à LED sur la tourelle	●
Deux projecteurs de travail à LED sur la flèche		●	—
Deux projecteurs de travail à LED sur le balancier		—	●
Deux gyrophares de tourelle		●	●
ÉQUIPEMENT DE TRAVAIL	Équipement court articulé de démolition NEXT	●	—
	Équipement long de démolition NEXT de 31m en 3 éléments	○	○
	Équipement long de démolition NEXT de 35m en 3 éléments	○	○
	Équipement long de démolition NEXT ADVANCE de 35m en 4 éléments	○	○
	Équipement long de démolition NEXT ADVANCE de 40m en 4 éléments	○	○
	Rallonge de flèche (N2-B)	○	○
	Pulvérisation d'eau NEXT (pompe à eau et réservoir non inclus)	●	●
CONTREPOIDS	Crochet de manutention homologué	●	—
CHÂSSIS	Contrepoids en 2 éléments démontables de 21 900 kg	●	●
	Châssis démontable hydraulique	●	●
	Tuiles acier de 650 mm	●	●
	Tuiles acier de 750 mm	○	○
	Trois guides chaîne additionnels	●	●
SÉCURITÉ	Blindage du châssis inférieur	●	●
	Arrêt d'urgence moteur	●	●
	Potentiomètre de régime moteur d'urgence (by-pass de la gestion électronique)	●	●
	Vanne manuelle de descente d'urgence de l'équipement	●	●
	Vanne manuelle de descente d'urgence de cabine	●	●
	Alarme de surcharge	●	—
	Clapets de sécurité pour les vérins de flèche et du balancier	●	●
	Clapet de sécurité pour les vérins d'articulation de flèche en 4 éléments	—	●
	Cabine de démolition inclinable équipée de vitres de sécurité P5A	●	●
	Protection de toit niveau II (ISO 10262:1998)	●	●
	Protection frontale niveau II (ISO 10262:1998)	●	●
	Quatre caméras de tourelle pour vision panoramique	●	●
	Rétroviseur inférieur de cabine	●	●
	Deux caméras de balancier	—	●
	Déflecteur de chutes d'objets	—	●
	Alarme de translation	●	●
	Dispositif anticollision de cabine	●	●
	Système de contrôle de stabilité	●	●
	Passerelle (côtés gauche et droit)	●	●
	Rambarde de sécurité de tourelle	●	●
	Microphone en cabine et haut parleur extérieur	●	●
	AUTRES	Pompe électrique de remplissage gasoil à arrêt automatique	●
Pompe et pistolet électriques de graissage		●	●
Faisceau électrique pour éclairage du compartiment moteur		●	●
Équipement d'extraction d'axe NEXT		●	●
Protection de vérin (cavage et pied de flèche)		●	●
Protection de vérin (articulation de flèche)		●	—
Peinture personnalisée		○	○
Télésurveillance et géolocalisation KOMEXS		●	●



## Moteur

Modèle	HINO E13CYM
Type	Moteur diesel 4 temps refroidi par eau, à injection directe suralimentée, à admission refroidie, conforme Stage V.
Nb de cylindres	6
Alésage et course	137 mm x 146 mm
Cylindrée	12,913 L
Puissance nominale	517 ch / 1 800 tr/min (ISO 14396)
Couple maxi	2 120 N·m / 1 300 tr/min (ISO 14396)



## Circuit hydraulique

Pompe	
Type	Pompes à pistons à cylindrée variable + une pompe à engrenages + une pompe de pilotage
Débit de refoulement maxi	2 x 504 L/min 1 x 49,3 + 1 x 30,1 L/min
Réglage du clapet de décharge	
Flèche, balancier et godet	33,0 MPa
Power Boost	34,0 MPa
Translation	33,0 MPa
Orientation	25,9 MPa
Circuit de pilotage	5,0 MPa
Circuits auxiliaires	33,0 MPa / 34,0 MPa (ouverture / fermeture) 20,6 MPa (rotation)
Pompe de pilotage	À engrenages
Distributeur principal	11 tiroirs
Radiateur d'huile	À air



## Système d'orientation

Moteur d'orientation	2 moteurs à pistons axiaux à cylindrée fixe
Frein	Hydraulique
Frein de stationnement	Multidisque à bain d'huile
Vitesse de rotation	3,6 tr/min (équipement long) 6,0 tr/min (équipement court articulé)
Rayon de rotation arrière	4 820 mm



## Système de translation

Moteurs de translation	2 moteurs à pistons axiaux à cylindrée variable avec clapets de contrepression
Freins de translation	Hydraulique
Freins de parc	Multidisque à bain d'huile
Nombre de tuiles	55 par côté
Vitesse de translation	4,2 / 2,7 km/h
Pente franchissable	18% {10°}



## Cabine et commandes

Cabine	
Cabine inclinable à 30° de démolition en acier, tous temps, insonorisée, suspendue par ressorts et plots d'huile siliconée, et équipée d'un épais tapis de sol isolant	
Commande	
2 leviers et 2 pédales de translation 2 manipulateurs, 1 pédibulateur et 1 levier de pilotage d'équipement et rotation Accélérateur moteur rotatif électrique	
Niveaux sonores	
Externes	108 dB(A) (2000 / 14 / EC)
Chauffeur	70 db (A) (ISO 6396)
Niveaux vibratoires	
Mains/bras*	≤ 2,5 m/s <sup>2</sup>
Corps*	≤ 0,5 m/s <sup>2</sup>

\*Pour l'évaluation des risques selon 2002/44/CE, consultez le document ISO/TR 25398:2006



## Capacités de remplissage

Réservoir à carburant	960 L
Circuit de refroidissement	62 L
Huile moteur	54 L
Réservoir d'huile hydraulique	599 L au réservoir 1 070 L en incluant les circuits hydrauliques
Réservoir AdBlue	83 L

## Poids en ordre de marche et pression au sol

Configuration	Équipement long 4 éléments		
	40 m	35 m	
Poids en ordre de marche	136 900 kg	132 900 kg	
Pression au sol	170 kPa	165 kPa	
Configuration	Équipement long 3 éléments		
	35 m	31 m	
Poids en ordre de marche	130 500 kg	126 600 kg	
Pression au sol	162 kPa	157 kPa	
Configuration	Équipement court articulé		
	Avec rallonge de flèche	Démolition positive	Démolition négative
Poids en ordre de marche	131 400 kg	126 600 kg	129 000 kg
Pression au sol	163 kPa	157 kPa	160 kPa

\*Poids maxi de l'outil inclus



## Flèche, balancier et godet

Alésage x course (mm)

Configuration	Équipement long 4 éléments	
	40 m	35 m
Vérins de pied de flèche [N1]	240 x 2 305	
Vérins de flèche primaire [N3+N4]	210 x 1 880	
Vérins de flèche secondaire [N5+N6]	190 x 1 580	
Vérins de balancier [N6+N7]	170 x 1 480	
Vérin de godet [N8-B / N8-A]	150 x 1 193	160 x 1 410
Configuration	Équipement long 3 éléments	
	35 m	31 m
Vérins de pied de flèche [N1]	240 x 2 305	
Vérins de flèche secondaire [N5+N6]	190 x 1 580	
Vérins de balancier [N6+N7]	170 x 1 480	
Vérin de godet [N8-B / N8-A]	150 x 1 193	160 x 1 410
Configuration	Équipement court articulé	
Vérins de pied de flèche [N1]	240 x 2 305	
Vérins de flèche articulée	190 x 1 745	
Vérins de balancier	190 x 1 800	
Vérin de godet	210 x 1 570	

## Dimensions

### ■ Dimensions (machine de base + pied de flèche)

Unité : mm

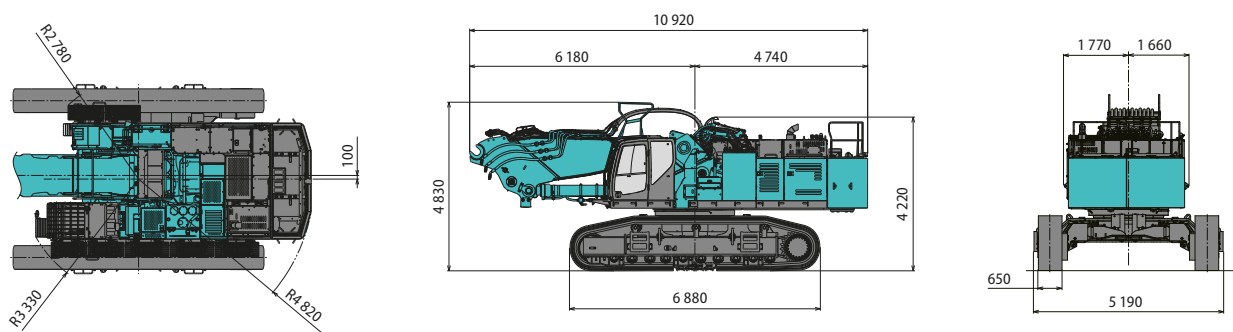

### ■ Dimensions de la machine assemblée

#### ● Equipement long 4 éléments

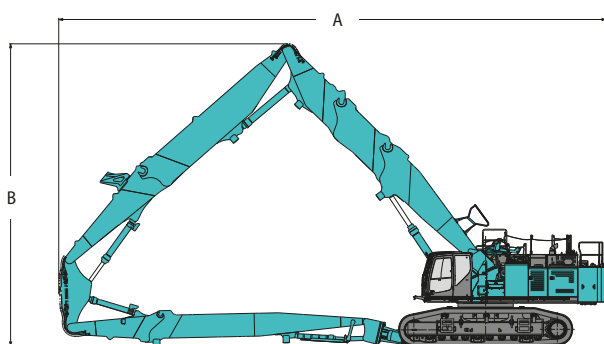

Unité : mm

	40 m	35 m
A: Longueur hors-tout	21 540	19 790
B: Hauteur hors-tout	11 890	10 720

#### ● Equipement long 3 éléments

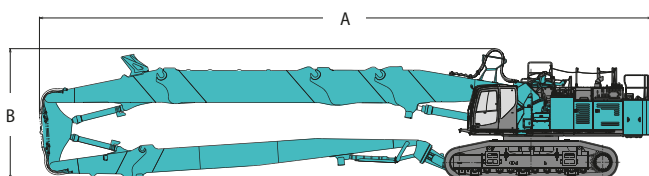

Unité : mm

	35 m	31 m
A: Longueur hors-tout	24 090	21 550
B: Hauteur hors-tout	5 120	5 120

#### ● Equipement court articulé avec rallonge de flèche

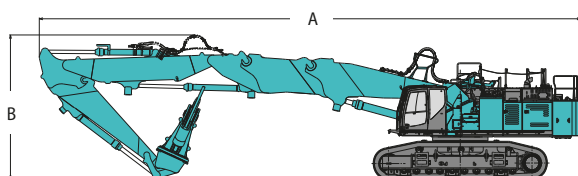

Unité : mm

	24 m
A: Longueur hors-tout	21 300
B: Hauteur hors-tout	5 730

#### ● Equipement court articulé

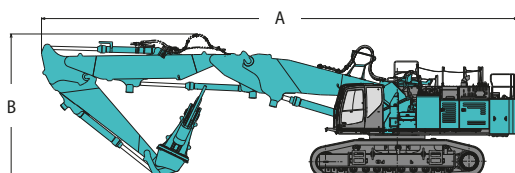

Unité : mm

	Démolition positive	Démolition négative
A: Longueur hors-tout	18 730	
B: Hauteur hors-tout	5 700	





## Équipement court articulé avec rallonge de flèche

Unité : mm

Poids maximal de l'outil = 9 600 kg

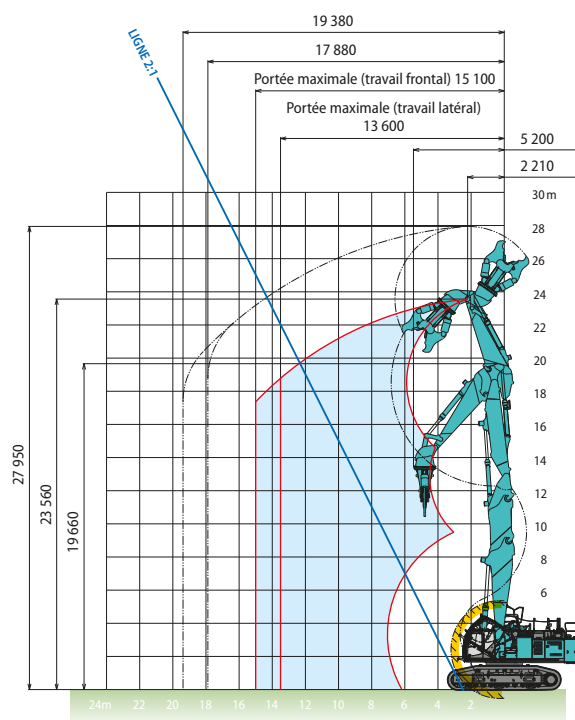

## Équipement court articulé

Unité : mm

### ● Démolition positive

Poids maximal de l'outil = 9 600 kg

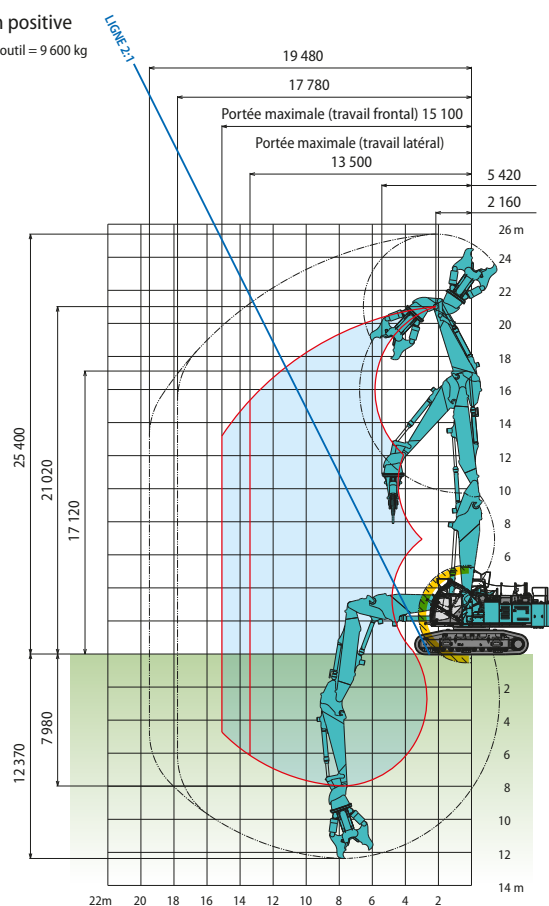

### ● Démolition négative

Poids maximal de l'outil = 12 000 kg

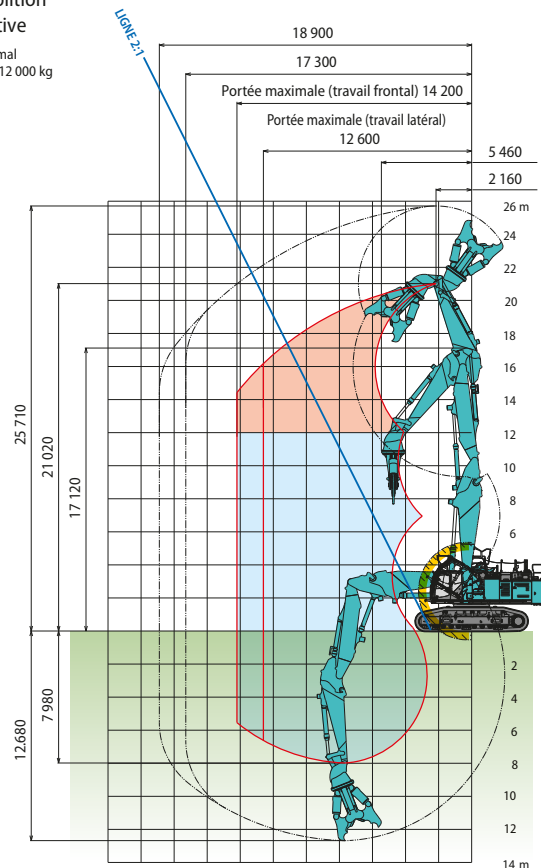

Zone à exclure pour un outil de 9,6 à 12 tonnes



## Dimensions

### Dimensions et poids de transport

#### ● Machine de base

Unité : mm

Machine de base (sans contrepoids, sans chenilles)

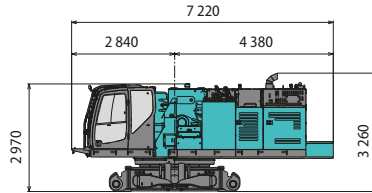

Poids : 31 900 kg

Contrepoids supérieur et rambardes

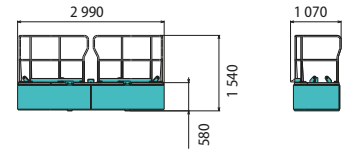

Poids : 7 800 kg

Chenilles (750 mm)

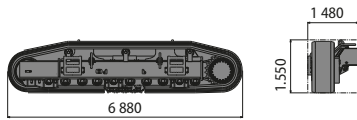

Poids : 29 600 kg (14 800 kg x 2)

Chenilles (650 mm)

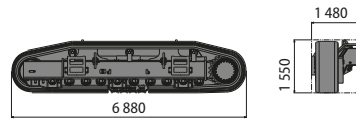

Poids : 28 800 kg (14 400 kg x 2)

Contrepoids inférieur (caisson)

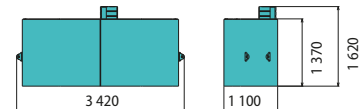

Poids : 14 100 kg

#### ● Équipement long

Unité : mm

Pied de flèche [N1]

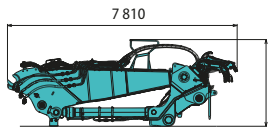

Largeur hors-tout : 1 830 mm Poids : 15 800 kg

Flèche primaire droite [N2-A]

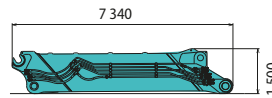

3 éléments / 35 m 3 éléments / 31 m

Largeur hors-tout : 1 620 mm Poids : 6 400 kg

Rallonge de flèche (type court) [N2-B]

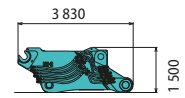

4 éléments / 40 m 3 éléments / 35 m court articulé

Largeur hors-tout : 1 630 mm Poids : 4 800 kg

Flèche primaire articulée [N3+N4]

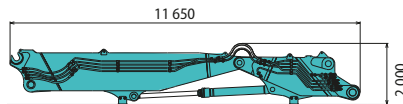

4 éléments / 40 m 4 éléments / 35 m

Largeur hors-tout : 1 630 mm Poids : 13 700 kg

Flèche secondaire articulée [N5+N6+N7]

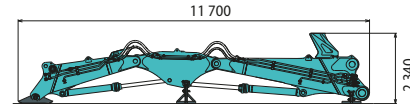

4 éléments / 40 m 4 éléments / 35 m 3 éléments / 35 m 3 éléments / 31 m

Largeur hors-tout : 1 400 mm Poids : 11 400 kg

Balancier standard [N8-A]

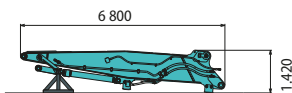

4 éléments / 40 m 3 éléments / 31 m

Largeur hors-tout : 1 050 mm Poids : 4 000 kg

Balancier long [N8-B]



4 éléments / 40 m 3 éléments / 35 m

Largeur hors-tout : 1 010 mm Poids : 4 200 kg

#### ● Équipement court articulé

Unité : mm

Pied de flèche [N1]

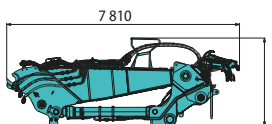

Largeur hors-tout : 1 830 mm Poids : 15 800 kg

Flèche articulée + balancier court

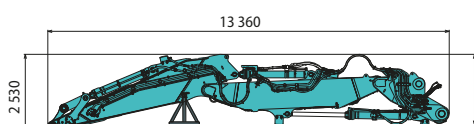

Largeur hors-tout : 1 630 mm Poids : 18 000 kg

Rallonge de flèche [N2-B]

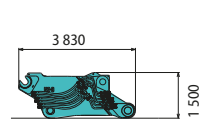

Largeur hors-tout : 1 630 mm Poids : 4 800 kg

## Capacités de levage

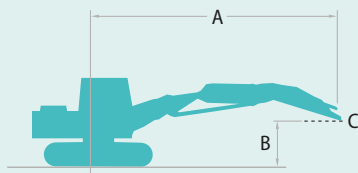

Nominal par l'avant



Nominal en latéral  
ou à 360 degrés

A - Portée de l'axe de rotation à la biellette de godet  
B - Hauteur de la biellette de godet au-dessus/au-dessous du sol  
C - Point de levage  
Réglage du clapet de décharge : 33,0 MPa

SK1300DLC		Flèche articulée Balancier : 5,3 m Sans outil Contrepoids : 21 900 kg Chenilles : 650 mm											
Rayon A B Hauteur	3,0 m		4,5 m		6,0 m		7,5 m		9,0 m		10,5 m		
19,5 m	kg					*12 340	*12 340	*12 710	*12 710				
18,0 m	kg					*16 740	*16 740	*16 590	*16 590	*9 500	*9 500		
16,5 m	kg					*14 750	*14 750	*15 250	*15 250	*8 060	*8 060	*8 130	*8 130
15,0 m	kg					*13 230	*13 230	*14 120	*14 120	*14 840	*14 840	*7 290	*7 290
13,5 m	kg					*12 350	*12 350	*13 580	*13 580	*14 560	*14 560	*6 840	*6 840
12,0 m	kg			*10 730	*10 730	*12 650	*12 650	*14 140	*14 140	*15 190	*15 190	*15 830	*15 830
10,5 m	kg			*19 760	*19 760	*18 980	*18 980	*17 780	*17 780	*17 840	*17 840	*11 820	*11 820
9,0 m	kg			*48 300	*48 300	*42 080	*42 080	*34 690	*34 690	*25 950	*25 950	*15 320	*15 320
7,5 m	kg			*52 600	*52 600	*42 540	*42 540	*35 580	*35 580	*22 760	*22 760	*19 370	*19 370
6,0 m	kg			*22 950	*22 950	*28 260	*28 260	*29 210	*29 210	23 980	23 980	18 970	18 970
4,5 m	kg					*18 900	*18 900	*24 550	*24 550	22 310	22 310	17 610	17 610
3,0 m	kg					*15 610	*15 610	*19 120	*19 120	20 890	20 890	16 560	16 560
1,5 m	kg			*14 410	*14 410	*14 520	*14 520	*16 830	*16 830	19 880	19 880	15 860	15 860
Au sol	kg			*14 700	*14 700	*14 240	*14 240	*15 910	*15 910	19 350	19 350	15 490	15 490
-1,5 m	kg	*22 210	*22 210	*26 780	*26 780	*38 410	*38 410	*15 720	*15 720	*17 410	*17 410	15 380	15 380
-3,0 m	kg	*26 870	*26 870	*32 150	*32 150	42 260	42 260	29 640	29 640	22 690	22 690	*13 600	*13 600
-4,5 m	kg			*37 830	*37 830	*42 250	*42 250	29 510	29 510	22 480	22 480	18 050	18 050
-6,0 m	kg			*43 860	*43 860	*37 920	*37 920	29 810	29 810	22 660	22 660	18 010	18 010
-7,5 m	kg							*26 260	*26 260	*20 860	*20 860		

SK1300DLC		Flèche articulée Balancier : 5,3 m Sans outil Contrepoids : 21 900 kg Chenilles : 650 mm												
Rayon A B Hauteur	12,0 m		13,5 m		15,0 m		16,5 m		18,0 m		À portée maxi		Rayon	
19,5 m	kg											*12 940	*12 940	7,70 m
18,0 m	kg											*10 250	*10 250	10,35 m
16,5 m	kg	*8 650	*8 650									*8 890	*8 890	12,25 m
15,0 m	kg	*7 390	*7 390	*7 870	*7 870							*8 060	*8 060	13,72 m
13,5 m	kg	*6 870	*6 870	*7 000	*7 000							*7 500	*7 500	14,89 m
12,0 m	kg	*6 620	*6 620	*6 660	*6 660	*6 820	*6 820					*7 120	*7 120	15,83 m
10,5 m	kg	*6 560	*6 560	*6 560	*6 560	*6 590	*6 590	*6 820	*6 820			*6 860	*6 860	16,58 m
9,0 m	kg	*9 800	*9 800	*6 630	*6 630	*6 580	*6 580	*6 580	*6 580			*6 690	*6 690	17,16 m
7,5 m	kg	*13 430	*13 430	*6 870	*6 870	*6 730	*6 730	*6 590	*6 590			*6 590	*6 590	17,59 m
6,0 m	kg	15 560	15 560	*7 610	*7 610	*7 020	*7 020	*6 750	*6 750			*6 560	*6 560	17,88 m
4,5 m	kg	14 610	14 610	*9 950	*9 950	*7 450	*7 450	*7 020	*7 020			*6 590	*6 590	18,05 m
3,0 m	kg	13 820	13 820	*11 110	*11 110	*8 020	*8 020	*7 370	*7 370	*6 730	*6.730	*6 690	*6 690	18,08 m
1,5 m	kg	13 230	13 230	11 200	11 200	*8 700	*8 700	*7 770	*7 770			*6 850	*6 850	17,99 m
Au sol	kg	12 870	12 870	10 910	10 910	9 370	9 370	8 160	8 160			*7 090	*7 090	17,77 m
-1,5 m	kg	12 710	12 710	10 770	10 770	9 290	9 290	8 170	8 170			*7 220	*7 220	17,30 m
-3,0 m	kg	*12 570	*12 570	10 790	10 790	*8 950	*8 950					*7 830	*7 830	16,48 m
-4,5 m	kg	14 680	14 680	11 950	11 950	9 960	9 960					*8 830	*8 830	15,31 m
-6,0 m	kg	14 450	14 450	*10 830	*10 830							*10 660	*10 660	13,59 m
-7,5 m	kg											*15 470	*15 470	10,54 m

- Remarques :
- Ne pas tenter de lever ou de maintenir toute charge supérieure à ces capacités de levage au point de levage spécifié par le rayon et la hauteur. Le poids de tous les accessoires doit être déduit des capacités de levage mentionnées ci-dessus.
  - Les capacités de levage supposent que la machine repose sur un sol de niveau, résistant et uniforme. L'utilisateur doit tenir compte des conditions de travail, par exemple sol mou ou irrégulier, inclinaison, charges latérales, arrêt brutal des charges, situations dangereuses, expérience du chauffeur, etc...
  - Bout de balancier défini comme point de levage.
  - Les capacités de levage ci-dessus sont conformes à la norme ISO 10567. Elles ne dépassent pas 87% de la capacité de levage hydraulique ni 75% de la charge de basculement. Les capacités de levage repérées par un astérisque (\*) sont limitées par la capacité hydraulique plutôt que par la charge de basculement.
  - L'opérateur doit parfaitement connaître les instructions du manuel d'utilisation et d'entretien avant d'utiliser cette machine. Les règles d'utilisation en sécurité des équipements doivent être respectées à tout moment.
  - Les capacités de levage ne s'appliquent qu'à une machine fabriquée d'origine et équipée en standard par KOBELCO CONSTRUCTION MACHINERY CO., LTD.
  - Conditions d'utilisation de l'équipement long : travaux de démolition. Conditions d'utilisation de l'équipement court articulé : travaux de démolition et de chargement. Ne jamais utiliser la machine pour tout autre usage que les applications mentionnées.
  - Veillez lire attentivement le manuel avant d'utiliser la machine.



Remarque : Bluetooth® est une marque déposée de Bluetooth SIG Inc. AdBlue® est une marque déposée de Verband der Automobilindustrie e.V. (VDA).

Ce catalogue peut contenir des accessoires et autres équipements qui ne sont pas disponibles en option dans votre région. Il peut aussi contenir des photos de machines dont les caractéristiques sont différentes de celles qui sont vendues dans votre région. Consultez votre distributeur KOBELCO le plus proche pour lui faire part de vos besoins. Dans le cadre de notre politique d'amélioration permanente, tous les modèles et caractéristiques sont modifiables sans préavis.

Copyright par **KOBELCO CONSTRUCTION MACHINERY CO., LTD.** Le contenu de ce catalogue ne peut en aucun cas être reproduit sans autorisation.

## **KOBELCO CONSTRUCTION MACHINERY EUROPE B.V.**

Veluwezoom 15  
1327 AE Almere  
Pays-Bas  
[www.kobelco-europe.com](http://www.kobelco-europe.com)

Pour plus d'information :