

KOBELCO

SK260LC-11E SK260NLC-11E
SK300LC-11E SK300NLC-11E
SK350LC-11E SK350NLC-11E

Performance  Design

Flèche droite

SK260_{LC} SK260_{NLC}
SK300_{LC} SK300_{NLC}
SK350_{LC} SK350_{NLC}



■ Puissance moteur

SK260(N)LC: 211 ch / 2.200 tr/min
SK300(N)LC: 286 ch / 1.900 tr/min
SK350(N)LC: 286 ch / 1.900 tr/min

■ Poids en ordre de marche

SK260(N)LC: 26 700 – 27 700 kg
SK300(N)LC: 31 500 – 33 000 kg
SK350(N)LC: 37 100 – 38 800 kg



Conforme Stage V

Built for Perfectionists

LA DÉMOLITION DANS LE SANG !

Cette gamme de pelle hydraulique à flèche droite est dédiée aux travaux de démolition à hauteur intermédiaire.

Améliorez vos hauteurs de travail.

La flèche droite de démolition augmente vos hauteurs de travail sans compromis sur la précision hydraulique, la stabilité de la machine et la visibilité sur les travaux à réaliser.

Hauteur de travail maxi (bout de balancier)		
	Balancier standard	Balancier long
SK260(N)LC-11E	10 550 mm	11 220 mm
SK300(N)LC-11E	10 950 mm	11 770 mm
SK350(N)LC-11E	11 320 mm	11 940 mm





Fiable et robuste, nos machines de démolition sont conçues pour résister aux environnements hostiles :

Développées et fabriquées spécialement pour la démolition dans nos usines Japonaises, elles disposent de toutes les spécificités indispensables : protection de cabine, guides chaînes additionnels, blindage sous châssis, balancier et flèche renforcés, contrepoids lourd, translation indépendante et crochet de manutention sur la biellette de godet.

Toutes les lignes hydrauliques auxiliaires en standard usine.

Montées en standard usine, nos machines sont équipées d'une ligne hydraulique auxiliaire double effets petit débit (rotation), d'une ligne simple ou double effets grand débit (marteau, pince, ...), d'une ligne drain pour un retour de fuite, ainsi que d'une ligne de pilotage d'attache rapide hydraulique.

Confort et sécurité du chauffeur sans compromis.

Notre cabine de luxe ROPS offre un large espace de travail extrêmement confortable avec un siège et les 2 consoles suspendus par coussin d'air, un moniteur de 25cm, 3 caméras panoramiques, toutes les commandes rétroéclairées par LED, une protection de toit basculable, une protection frontale ouvrante et une alarme de translation pour une sécurité optimale.

Caractéristiques



Moteur

Model	YANMAR 4TN107FTT
Type	Moteur diesel 4 temps refroidi par eau, à injection directe suralimentée, à admission refroidie, conforme Stage V.
Nb de cylindres	4
Alésage et course	107 mm x 127 mm
Cylindrée	4,567 l
Puissance nominale	201 ch / 2 200 tr/min (ISO 9249)
	211 ch / 2 200 tr/min (ISO 14396)
Couple maxi	792 N-m/1 500 tr/min (ISO 9249)
	805 N-m/1 500 tr/min (ISO 14396)



Circuit hydraulique

Pompe	
Type	Deux pompes à pistons axiaux + une pompe à engrenages + une pompe de pilotage
Débit de refoulement maxi	2 x 245 l/min 1 x 42,6 l/min 1 x 21 l/min
Réglage du clapet de décharge	
Flèche, balancier et godet	34,3 MPa
Power Boost	37,8 MPa
Translation	34,3 MPa
Orientation	28,4 MPa
Circuit de pilotage	5,0 MPa
Pompe de pilotage	À engrenages
Distributeur principal	8 tiroirs
Radiateur d'huile	À air



Système d'orientation

Moteur d'orientation	Moteur à pistons axiaux
Frein	Hydraulique à verrouillage automatique dès que le manipulateur d'orientation est en position neutre
Frein de stationnement	Frein multidisque à bain d'huile
Vitesse de rotation	11,4 tr/min
Couple de rotation	85,9 kN-m
Dévers maximum de rotation en charge*	26 % {15°}

*Valeur dans la configuration la moins favorable



Système de translation

Moteurs de translation	2 moteurs bi-vitesses à pistons de cylindrée variable
Freins de translation	Freins hydrauliques
Freins de parc	Freins multidisque à bain d'huile
Nombre de tuiles	51 par côté
Vitesse de translation	5,8/3,6 km/h
Force de translation	243 kN (SAE J 1309)
Pente franchissable	70 % {35°}



Cabine et commandes

Cabine	
Cabine en acier, tous temps, insonorisée, suspendue par ressorts et plots d'huile siliconée, et équipée d'un épais tapis de sol isolant	
Commande	
Deux leviers et deux pédales de translation	
Deux manipulateurs pour l'excavation et l'orientation	
Accélérateur moteur rotatif électrique	
Niveaux sonores	
Externes	104 dB(A) (2000/14/EC)
Chauffeur	76 dB(A) (ISO 6396)
Niveaux vibratoires	
Mains/bras*	≤ 2,5 m/s ²
Corps*	≤ 0,5 m/s ²

*Pour l'évaluation des risques selon 2002/44/CE, consultez le document ISO/TR 25398:2006



Vérins

Vérin de flèche	135 mm x 1 235 mm
Vérin de balancier	145 mm x 1 635 mm
Vérin de godet	125 mm x 1 200 mm



Capacités de remplissage

Réservoir à carburant	403 l
Circuit de refroidissement	23 l
Huile moteur	20 l
Réducteur de translation	2 x 4,5 l
Réducteur d'orientation	1 x 5,0 l
Réservoir d'huile hydraulique	165 l au réservoir
	273 l en incluant les circuits hydrauliques
Réservoir AdBlue	83 l



Plages de travail

Unité : mm

Portée	Balancier	Flèche droite 6,02 m	
		Standard 2,98 m	Long 3,66 m
a- Portée de travail maximale		10 520	11 210
b- Portée de travail maximale niveau du sol		10 360	11 050
c- Profondeur de fouille maximale		4 900	5 580
d- Hauteur de travail maximale		12 070	12 730
d'- Hauteur de travail maxi (bout de balancier)		10 550	11 220
e- Hauteur de déversement maximale		9 170	9 850
f- Hauteur de déversement minimale		3 760	3 140
g- Profondeur de fouille maximale en paroi verticale		4 200	4 870
h- Rayon de rotation minimal		2 600	2 890
i- Course de nivelage au niveau du sol		4 920	5 960
j- Profondeur de fouille maximale pour un fond plat de 2,4 m		4 730	5 440
Capacité de remplissage ISO du godet m ³		1,00	0,80

Force d'excavation (ISO 6015)

Unité : kN

Longueur du balancier	Standard 2,98 m	Long 3,66 m
Force de cavage du godet	170 187*	170 187*
Force de pénétration du balancier	122 134*	104 114*

*Power Boost activé

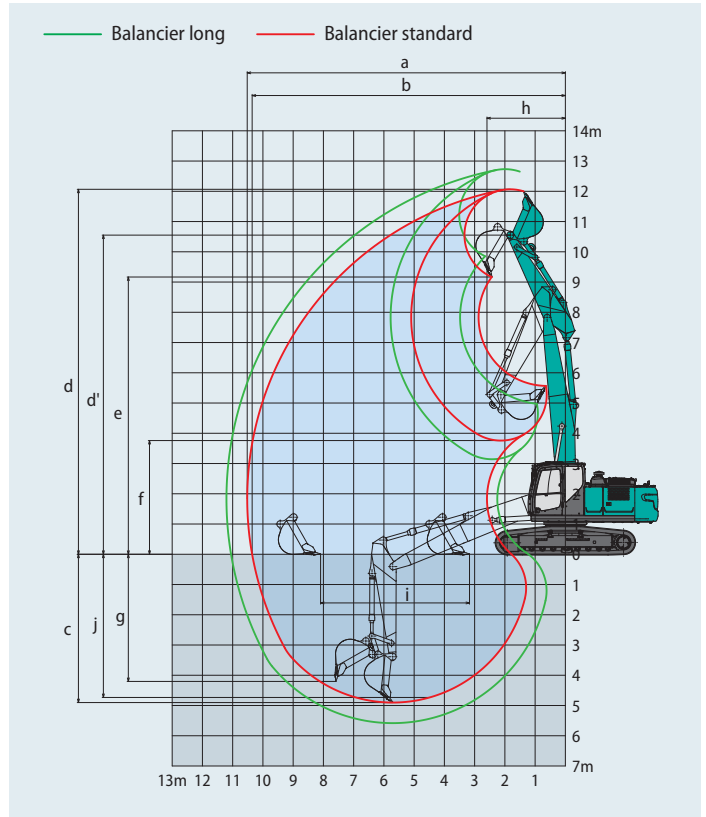

Dimensions

Longueur du balancier		Standard 2,98 m	Long 3,66 m
A	Longueur hors-tout	10 210	10 100 (10 200**)
B	Hauteur hors-tout à la flèche	2 980	3 600 (2 990**)
C	Largeur hors-tout	SK260LC	3 190
		SK260NLC	2 990
D	Hauteur hors-tout à la cabine	3 090	
E	Garde au sol sous tourelle*	1 090	
F	Garde au sol*	440	

Unité : mm

G	Rayon de rotation arrière	3 100	
G'	Distance du centre d'orientation à l'extrémité arrière	3 070	
H	Longueur de chenille au sol	3 850	
I	Longueur du train de chenilles	4 640	
J	Voie	SK260LC	2 590
		SK260NLC	2 390
K	Largeur de tuile	600	
L	Largeur hors-tout de la tourelle	2 980	

*Hors hauteur de l'arête de chenille ** Sans godet

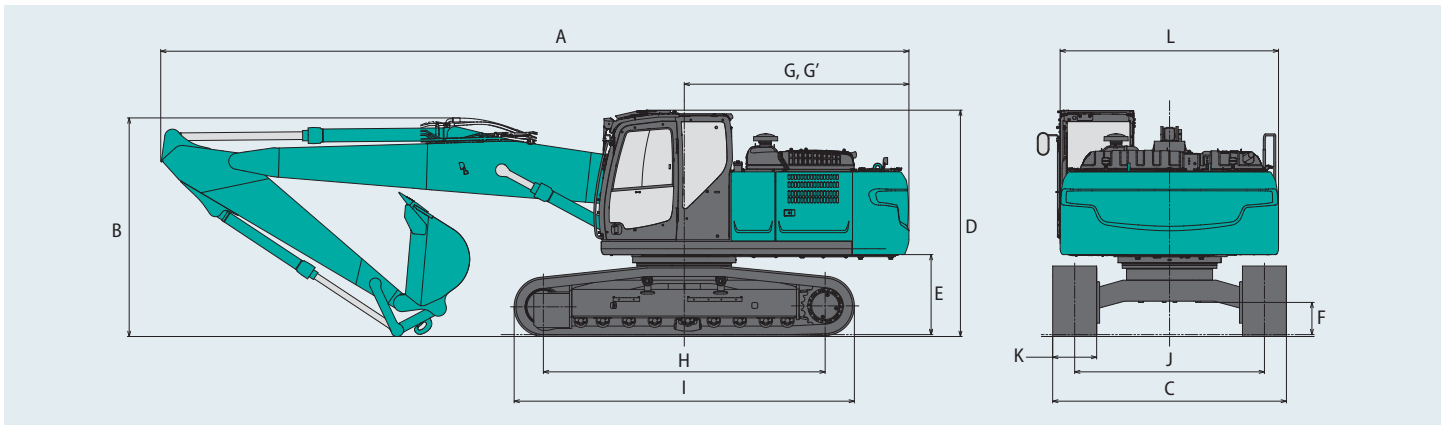

Poids en ordre de marche et pression au sol

En équipement de série, avec flèche droite, balancier 2,98 m et godet 1,00 m³ en remplissage ISO.

Usage	Tuiles à triple arête (de même hauteur)				
Largeur de tuile	mm	600	700	800	900
Largeur du châssis inférieur	SK260LC	mm	3 190	3 290	3 390
	SK260NLC	mm	2 990	3 090	3 190
Pression au sol	SK260LC	kPa	53	46	41
	SK260NLC	kPa	53	46	41
Poids en ordre de marche	SK260LC	kg	26 800	27 100	27 400
	SK260NLC	kg	26 700	27 000	27 300

Capacités de levage

SK260_{LC} **SK260_{NLC}**
SK260LC-11E SK260NLC-11E

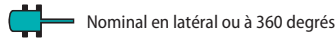
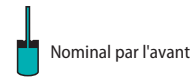
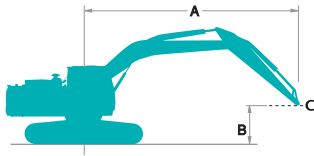

A - Portée de l'axe de rotation à la biellette de godet
B - Hauteur de la biellette de godet au-dessus/au-dessous du sol
C - Point de levage
Réglage du clapet de décharge : 37,8 MPa

SK260LC		Flèche droite	Balancier : 2,98 m	Sans godet	Contrepoids : 5 580 kg	Chenilles : 600 mm (Levage lourd)						
B	A	3,0 m		4,5 m		6,0 m		7,5 m		À portée maxi		Rayon
10,5 m	kg									*11 140	*11 140	2,17 m
9,0 m	kg			*8 310	*8 310					*6 290	*6 290	5,40 m
7,5 m	kg			*7 470	*7 470	*7 670	7 470			*5 240	*5 240	6,98 m
6,0 m	kg	*5 920	*5 920	*7 290	*7 290	*9 970	7 370	*7 060	5 100	*4 790	4 550	7,97 m
4,5 m	kg			*10 070	*10 070	*8 880	7 090	7 470	5 000	*4 610	3 980	8,60 m
3,0 m	kg					*9 590	6 720	7 280	4 830	*4 600	3 690	8,93 m
1,5 m	kg			*13 720	9 600	9 950	6 390	7 100	4 670	*4 740	3 600	8,99 m
Au sol	kg			*13 360	9 310	9 720	6 180	6 980	4 560	*5 050	3 690	8,80 m
-1,5 m	kg	*8 610	*8 610	*11 920	9 300	*9 170	6 130	6 970	4 540	*5 430	4 000	8,34 m
-3,0 m	kg			*9 440	*9 440	*7 370	6 220			*4 500	*4 500	7,55 m

SK260LC		Flèche droite	Balancier : 3,66 m	Sans godet	Contrepoids : 5 580 kg	Chenilles : 600 mm (Levage lourd)								
B	A	3,0 m		4,5 m		6,0 m		7,5 m		9,0 m		À portée maxi		Rayon
10,5 m	kg											*6 200	*6 200	4,23 m
9,0 m	kg			*6 450	*6 450	*5 910	*5 910					*4 450	*4 450	6,49 m
7,5 m	kg			*5 520	*5 520	*6 010	*6 010	*5 220	4 850			*3 820	*3 820	7,85 m
6,0 m	kg			*5 170	*5 170	*5 960	*5 960	*6 070	4 860			*3 520	*3 520	8,74 m
4,5 m	kg	*4 930	*4 930	*6 220	*6 220	*6 760	*6 760	*6 720	4 720	*5 040	3 450	*3 380	3 220	9,31 m
3,0 m	kg			*11 880	9 930	*9 080	6 380	6 910	4 520	5 170	3 370	*3 350	3 010	9,62 m
1,5 m	kg			*13 290	9 120	9 450	5 990	6 690	4 320	5 070	3 280	*3 430	2 940	9,68 m
Au sol	kg			*13 550	8 660	9 140	5 720	6 520	4 170	5 000	3 220	*3 620	3 000	9,50 m
-1,5 m	kg	*7 940	*7 940	*12 650	8 530	9 010	5 600	6 450	4 110	*4 920	3 240	*3 960	3 210	9,08 m
-3,0 m	kg			*10 690	8 610	*8 200	5 620	*6 060	4 150			*4 300	3 660	8,36 m

SK260NLC		Flèche droite	Balancier : 2,98 m	Sans godet	Contrepoids : 5 580 kg	Chenilles : 600 mm (Levage lourd)								
B	A	3,0 m		4,5 m		6,0 m		7,5 m		À portée maxi		Rayon		
10,5 m	kg											*11 140	*11 140	2,17 m
9,0 m	kg			*8 310	*8 310							*6 290	*6 290	5,40 m
7,5 m	kg			*7 470	*7 470	*7 670	6 870					*5 240	5 230	6,98 m
6,0 m	kg	*5 920	*5 920	*7 290	*7 290	*9 970	6 770	*7 060	4 680			*4 790	4 170	7,97 m
4,5 m	kg			*10 070	*10 070	*8 880	6 490	7 420	4 580			*4 610	3 630	8,60 m
3,0 m	kg			*12 770	9 300	*9 590	6 130	7 230	4 420			*4 600	3 370	8,93 m
1,5 m	kg			*13 720	8 650	9 880	5 810	7 050	4 250			*4 740	3 280	8,99 m
Au sol	kg			*13 360	8 370	9 650	5 610	6 930	4 150			*5 050	3 360	8,80 m
-1,5 m	kg	*8 610	*8 610	*11 920	8 360	*9 170	5 550	6 910	4 130			*5 430	3 640	8,34 m
-3,0 m	kg			*9 440	8 520	*7 370	5 650					*4 500	4 250	7,55 m

SK260NLC		Flèche droite	Balancier : 3,66 m	Sans godet	Contrepoids : 5 580 kg	Chenilles : 600 mm (Levage lourd)								
B	A	3,0 m		4,5 m		6,0 m		7,5 m		9,0 m		À portée maxi		Rayon
10,5 m	kg											*6 200	*6 200	4,23 m
9,0 m	kg			*6 450	*6 450	*5 910	*5 910					*4 450	*4 450	6,49 m
7,5 m	kg			*5 520	*5 520	*6 010	*6 010	*5 220	4 750			*3 820	*3 820	7,85 m
6,0 m	kg			*5 170	*5 170	*5 960	*5 960	*6 070	4 750			*3 520	*3 520	8,74 m
4,5 m	kg	*4 930	*4 930	*6 220	*6 220	*6 760	6 600	*6 720	4 620	*5 040	3 380	*3 380	3 160	9,31 m
3,0 m	kg			*11 880	9 560	*9 080	6 210	7 250	4 420	5 430	3 310	*3 350	2 950	9,62 m
1,5 m	kg			*13 290	8 780	*9 760	5 830	7 030	4 220	5 340	3 220	*3 430	2 880	9,68 m
Au sol	kg			*13 550	8 340	9 610	5 560	6 870	4 080	5 270	3 160	*3 620	2 940	9,50 m
-1,5 m	kg	*7 940	*7 940	*12 650	8 210	9 470	5 440	6 790	4 010	*4 920	3 170	*3 960	3 150	9,08 m
-3,0 m	kg			*10 690	8 290	*8 200	5 470	*6 060	4 060			*4 300	3 580	8,36 m

Remarques :

- Ne pas tenter de lever ou de maintenir toute charge supérieure à ces capacités de levage au point de levage spécifié par le rayon et la hauteur. Le poids de tous les accessoires doit être déduit des capacités de levage mentionnées ci-dessus.
- Les capacités de levage supposent que la machine repose sur un sol de niveau, résistant et uniforme. L'utilisateur doit tenir compte des conditions de travail, par exemple sol mou ou irrégulier, inclinaison, charges latérales, arrêt brutal des charges, situations dangereuses, expérience du chauffeur, etc...
- Bout de balancier défini comme point de levage.
- Les capacités de levage ci-dessus sont conformes à la norme ISO 10567. Elles ne dépassent pas 87% de

la capacité de levage hydraulique ni 75% de la charge de basculement. Les capacités de levage repérées par un astérisque (*) sont limitées par la capacité hydraulique plutôt que par la charge de basculement.

- L'opérateur doit parfaitement connaître les instructions du manuel d'utilisation et d'entretien avant d'utiliser cette machine. Les règles d'utilisation en sécurité des équipements doivent être respectées à tout moment.
- Les capacités de levage ne s'appliquent qu'à une machine fabriquée d'origine et équipée en standard par KOBELCO CONSTRUCTION MACHINERY CO., LTD.

Caractéristiques

SK300_{LC} SK300_{NLC}
SK300LC-11E SK300NLC-11E



Moteur

Modèle	ISUZU 6HK1
Type	Moteur diesel 4 temps refroidi par eau, à injection directe suralimentée, à admission refroidie, conforme Stage V.
Nb de cylindres	6
Alésage et course	115 mm × 125 mm
Cylindrée	7,790 l
Puissance nominale	269 ch /1 900 tr/min (ISO 9249: with fan)
	286 ch /1 900 tr/min (ISO 14396: without fan)
Couple maxi	1 011 N·m /1 500 tr/min (ISO 9249: with fan)
	1 080 N·m /1 500 tr/min (ISO 14396: without fan)



Circuit hydraulique

Pompe	
Type	Deux pompes à pistons axiaux + une pompe à engrenages + une pompe de pilotage
Débit de refoulement maxi	2 × 245 l/min 1 × 44,3 l/min 1 × 19 l/min
Réglage du clapet de décharge	
Flèche, balancier et godet	34,3 MPa
Power Boost	37,8 MPa
Translation	34,3 MPa
Orientation	29,0 MPa
Circuit de pilotage	5,0 MPa
Pompe de pilotage	À engrenages
Distributeur principal	8 tiroirs
Radiateur d'huile	À air



Système d'orientation

Moteur d'orientation	Moteur à pistons axiaux
Frein	Hydraulique à verrouillage automatique dès que le manipulateur d'orientation est en position neutre
Frein de stationnement	Frein multidisque à bain d'huile
Vitesse de rotation	10,2 tr/min
Couple de rotation	101 kN·m
Dévers maximum de rotation en charge*	23 % {13°}

*Valeur dans la configuration la moins favorable



Système de translation

Moteurs de translation	2 moteurs bi-vitesses à pistons de cylindrée variable
Freins de translation	Freins hydrauliques
Freins de parc	Freins multidisque à bain d'huile
Nombre de tuiles	50 par côté
Vitesse de translation	5,2/3,1 km/h
Force de translation	279 kN (SAE J 1309)
Pente franchissable	70 % {35°}



Cabine et commandes

Cabine

Cabine en acier, tous temps, insonorisée, suspendue par ressorts et plots d'huile siliconée, et équipée d'un épais tapis de sol isolant

Commande

Deux leviers et deux pédales de translation

Deux manipulateurs pour l'excavation et l'orientation

Accélérateur moteur rotatif électrique

Niveaux sonores

Externes	106 dB(A) (2000/14/EC)
Chauffeur	72 dB(A) (ISO 6396: 2008)

Niveaux vibratoires

Mains/bras*	≤ 2,5 m/s ²
Corps*	≤ 0,5 m/s ²

*Pour l'évaluation des risques selon 2002/44/CE, consultez le document ISO/TR 25398:2006



Vérins

Vérin de flèche	140 mm × 1 305 mm
Vérin de balancier	150 mm × 1 675 mm
Vérin de godet	130 mm × 1 208 mm



Capacités de remplissage

Réservoir à carburant	503 l
Circuit de refroidissement	41,4 l
Huile moteur	48 6 l
Réducteur de translation	2 × 7,5 l
Réducteur d'orientation	1 × 7,4 l
Réservoir d'huile hydraulique	245 l au réservoir
	410 l en incluant les circuits hydrauliques
Réservoir AdBlue	83 l

Caractéristiques



Plages de travail

Unité : mm

Portée	Balancier	Flèche droite 6,20 m	
		Standard 3,10 m	Long 4,00 m
a- Portée de travail maximale		11 060	11 950
b- Portée de travail maximale niveau du sol		10 870	11 780
c- Profondeur de fouille maximale		5 190	6 090
d- Hauteur de travail maximale		12 520	13 340
d'- Hauteur de travail maxi (bout de balancier)		10 950	11 770
e- Hauteur de déversement maximale		9 420	10 240
f- Hauteur de déversement minimale		3 800	2 990
g- Profondeur de fouille maximale en paroi verticale		4 520	5 370
h- Rayon de rotation minimal		3 020	3 430
i- Course de nivelage au niveau du sol		5 180	6 430
j- Profondeur de fouille maximale pour un fond plat de 2,4 m		5 030	5 960
Capacité de remplissage ISO du godet m ³		1,20	1,00

Force d'excavation (ISO 6015)

Unité : kN

Longueur du balancier	Standard 3,10 m	Long 4,00 m
Force de cavage du godet	188 208*	188 208*
Force de pénétration du balancier	126 139*	105 115*

*Power Boost active

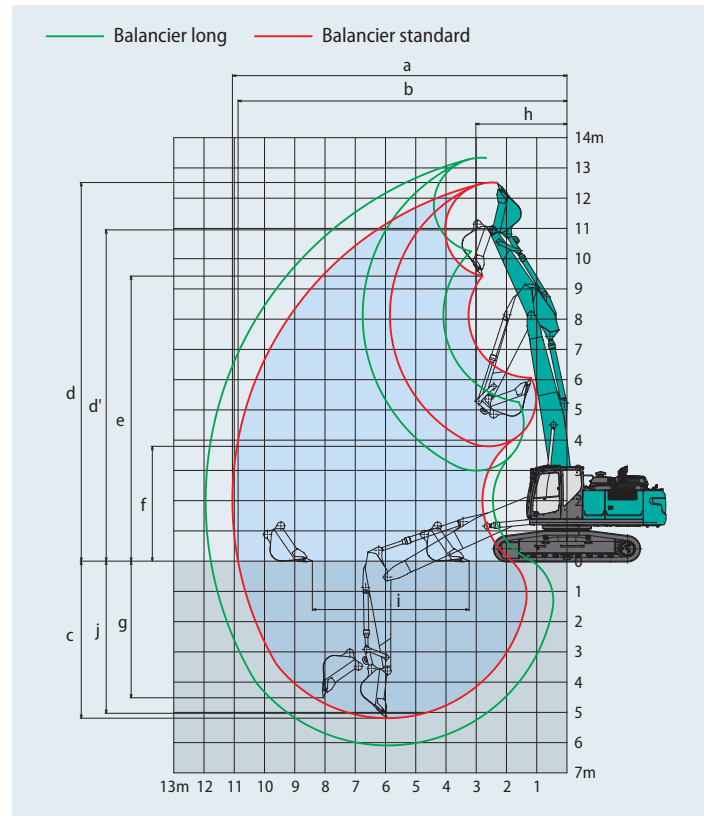

Dimensions

Longueur du balancier		Standard 3,10 m	Long 4,00 m
A	Longueur hors-tout	10 800	10 740 (10 850**)
B	Hauteur hors-tout à la flèche	3 070	3 990 (3 310**)
C	Largeur hors-tout	SK300LC	3 190
		SK300NLC	2 990
D	Hauteur hors-tout à la cabine	3 210	
E	Garde au sol sous tourelle*	1 200	
F	Garde au sol*	490	

Unité : mm

G	Rayon de rotation arrière	3 300	
G'	Distance du centre d'orientation à l'extrémité arrière	3 270	
H	Longueur de chenille au sol	4 000	
I	Longueur du train de chenilles	4 870	
J	Voie	SK300LC	2 590
		SK300NLC	2 390
K	Largeur de tuile	600	
L	Largeur hors-tout de la tourelle	2 980	

*Hors hauteur de l'arête de chenille ** Sans godet

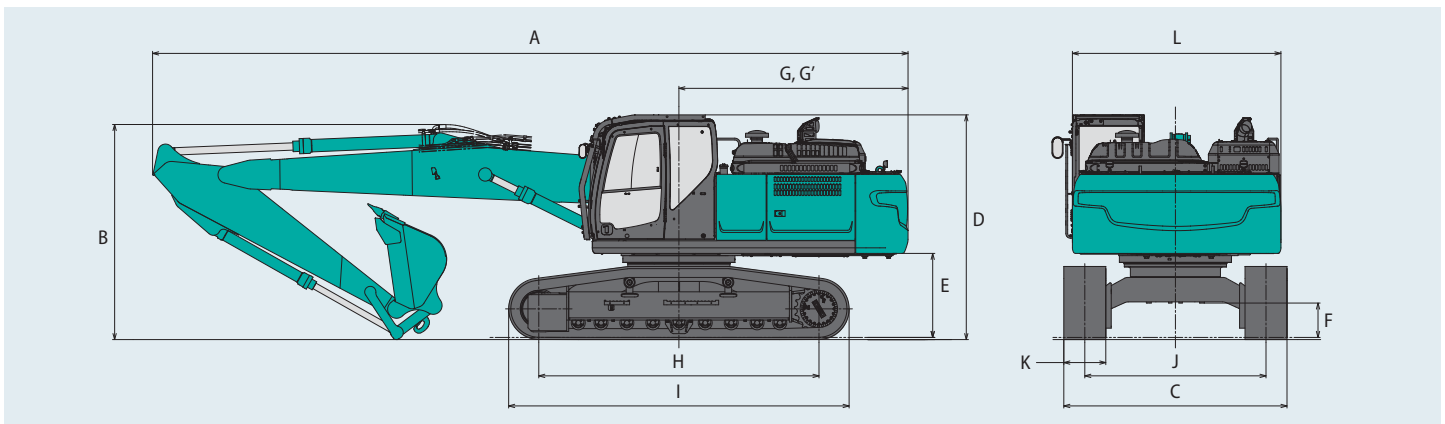

Poids en ordre de marche et pression au sol

En équipement de série, avec flèche droite, balancier 3,10 m et godet 1,20 m³ en remplissage ISO.

Usage	Tuiles à triple arête (de même hauteur)					Tuiles à double arête
		600	700	800	900	600
Largeur de tuile	mm	600	700	800	900	600
Largeur du châssis inférieur	SK300LC	3 190	3 290	3 390	3 490	3 190
	SK300NLC	2 990	3 090	—	—	2 990
Pression au sol	SK300LC	60	52	46	42	60
	SK300NLC	60	52	—	—	60
Poids en ordre de marche	SK300LC	31 500	32 200	32 600	33 000	31 700
	SK300NLC	31 500	32 100	—	—	31 600

Capacités de levage

SK300^{LC} SK300^{NLC}
SK300LC-11E SK300NLC-11E

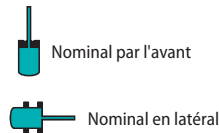
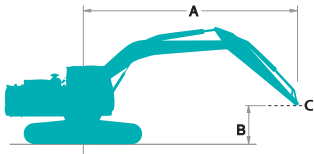

A - Portée de l'axe de rotation à la biellette de godet
B - Hauteur de la biellette de godet au-dessus/au-dessous du sol
C - Point de levage
Réglage du clapet de décharge : 37,8 MPa

SK300LC		Flèche droite	Balancier : 3,10 m	Sans godet	Contrepoids : 5 540 kg	Chenilles : 600 mm (Levage lourd)				À portée maxi		Rayon
B	A	4,5 m		6,0 m		7,5 m		9,0 m				
10,5 m	kg									*7 820	*7 820	3,91 m
9,0 m	kg	*8 950	*8 950	*7 420	*7 420					*5 380	*5 380	6,30 m
7,5 m	kg	*8 030	*8 030	*8 550	*8 550	*6 330	6 060			*4 580	*4 580	7,69 m
6,0 m	kg	*8 220	*8 220	*9 000	8 660	*8 320	6 060			*4 200	*4 200	8,59 m
4,5 m	kg	*12 950	12 920	*10 180	8 290	*8 640	5 900	*5 880	4 410	*4 030	*4 030	9,15 m
3,0 m	kg	*15 210	11 890	*11 180	7 850	8 980	5 680	6 800	4 330	*4 010	*4 010	9,44 m
1,5 m	kg	*14 780	11 170	*11 880	7 470	8 760	5 480	6 710	4 250	*4 100	3 950	9,48 m
Au sol	kg	*14 730	10 920	*11 900	7 250	8 610	5 360	6 670	4 210	*4 340	4 070	9,27 m
-1,5 m	kg	*14 420	10 940	*11 100	7 200	8 590	5 330			*4 780	4 400	8,79 m
-3,0 m	kg	*11 760	11 130	*9 260	7 300	*6 720	5 450			*5 280	5 080	8,00 m

SK300LC		Flèche droite	Balancier : 4,00 m	Sans godet	Contrepoids : 5 540 kg	Chenilles : 600 mm (Levage lourd)				À portée maxi		Rayon		
B	A	3,0 m		4,5 m		6,0 m		7,5 m		9,0 m				
10,5 m	kg			*7 400	*7 400							*4 670	*4 670	5,78 m
9,0 m	kg					*6 560	*6 560	*4 330	*4 330			*3 670	*3 670	7,59 m
7,5 m	kg					*6 240	*6 240	*6 250	6 240			*3 230	*3 230	8,77 m
6,0 m	kg					*6 290	*6 290	*6 620	6 150	*5 540	4 480	*2 990	*2 990	9,56 m
4,5 m	kg			*6 880	*6 880	*7 440	*7 440	*7 450	5 940	*6 570	4 410	*2 880	*2 880	10,07 m
3,0 m	kg			*13 610	12 280	*10 270	7 940	*8 460	5 680	6 760	4 280	*2 860	*2 860	10,33 m
1,5 m	kg			*15 540	11 280	*11 250	7 460	8 700	5 410	6 610	4 140	*2 920	*2 920	10,36 m
Au sol	kg			*16 090	10 740	*11 700	7 120	8 480	5 220	6 500	4 040	*3 060	*3 060	10,17 m
-1,5 m	kg	*8 050	*8 050	*15 320	10 580	*11 410	6 960	8 370	5 120	6 470	4 010	*3 330	*3 330	9,74 m
-3,0 m	kg	*12 700	*12 700	*13 400	10 660	*10 230	6 970	*7 840	5 140	*4 460	4 120	*3 780	*3 780	9,04 m

SK300NLC		Flèche droite	Balancier : 3,10 m	Sans godet	Contrepoids : 5 540 kg	Chenilles : 600 mm (Levage lourd)				À portée maxi		Rayon
B	A	4,5 m		6,0 m		7,5 m		9,0 m				
10,5 m	kg									*7 820	*7 820	3,91 m
9,0 m	kg	*8 950	*8 950	*7 420	*7 420					*5 380	*5 380	6,30 m
7,5 m	kg	*8 030	*8 030	*8 550	8 150	*6 330	5 570			*4 580	*4 580	7,69 m
6,0 m	kg	*8 220	*8 220	*9 000	7 970	*8 320	5 570			*4 200	*4 200	8,59 m
4,5 m	kg	*12 950	11 760	*10 180	7 600	*8 640	5 410	*5 880	4 030	*4 030	3 910	9,15 m
3,0 m	kg	*15 210	10 770	*11 180	7 160	8 930	5 200	6 760	3 960	*4 010	3 670	9,44 m
1,5 m	kg	*14 780	10 070	*11 880	6 790	8 710	5 010	6 670	3 880	*4 100	3 610	9,48 m
Au sol	kg	*14 730	9 820	*11 900	6 580	8 570	4 880	6 630	3 840	*4 340	3 710	9,27 m
-1,5 m	kg	*14 420	9 840	*11 100	6 530	8 540	4 860			*4 780	4 020	8,79 m
-3,0 m	kg	*11 760	10 030	*9 260	6 630	*6 720	4 970			*5 280	4 650	8,00 m

SK300NLC		Flèche droite	Balancier : 4,00 m	Sans godet	Contrepoids : 5 540 kg	Chenilles : 600 mm (Levage lourd)				À portée maxi		Rayon		
B	A	3,0 m		4,5 m		6,0 m		7,5 m		9,0 m				
10,5 m	kg			*7 400	*7 400							*4 670	*4 670	5,78 m
9,0 m	kg					*6 560	*6 560	*4 330	*4 330			*3 670	*3 670	7,59 m
7,5 m	kg					*6 240	*6 240	*6 250	5 740			*3 230	*3 230	8,77 m
6,0 m	kg					*6 290	*6 290	*6 620	5 660	*5 540	4 110	*2 990	*2 990	9,56 m
4,5 m	kg			*6 880	*6 880	*7 440	*7 440	*7 450	5 450	*6 570	4 030	*2 880	*2 880	10,07 m
3,0 m	kg			*13 610	11 130	*10 270	7 260	*8 460	5 190	6 720	3 900	*2 860	*2 860	10,33 m
1,5 m	kg			*15 540	10 170	*11 250	6 780	8 650	4 930	6 570	3 770	*2 920	*2 920	10,36 m
Au sol	kg			*16 090	9 640	*11 700	6 450	8 430	4 740	6 460	3 670	*3 060	*3 060	10,17 m
-1,5 m	kg	*8 050	*8 050	*15 320	9 490	*11 410	6 290	8 320	4 640	6 430	3 640	*3 330	3 320	9,74 m
-3,0 m	kg	*12 700	*12 700	*13 400	9 570	*10 230	6 310	*7 840	4 660	*4 460	3 750	*3 780	3 740	9,04 m

Remarques :

- Ne pas tenter de lever ou de maintenir toute charge supérieure à ces capacités de levage au point de levage spécifié par le rayon et la hauteur. Le poids de tous les accessoires doit être déduit des capacités de levage mentionnées ci-dessus.
- Les capacités de levage supposent que la machine repose sur un sol de niveau, résistant et uniforme. L'utilisateur doit tenir compte des conditions de travail, par exemple sol mou ou irrégulier, inclinaison, charges latérales, arrêt brutal des charges, situations dangereuses, expérience du chauffeur, etc...
- Bout de balancier défini comme point de levage.
- Les capacités de levage ci-dessus sont conformes à la norme ISO 10567. Elles ne dépassent pas 87% de

- la capacité de levage hydraulique ni 75% de la charge de basculement. Les capacités de levage repérées par un astérisque (*) sont limitées par la capacité hydraulique plutôt que par la charge de basculement.
- L'opérateur doit parfaitement connaître les instructions du manuel d'utilisation et d'entretien avant d'utiliser cette machine. Les règles d'utilisation en sécurité des équipements doivent être respectées à tout moment.
 - Les capacités de levage ne s'appliquent qu'à une machine fabriquée d'origine et équipée en standard par KOBELCO CONSTRUCTION MACHINERY CO., LTD.

Caractéristiques



Engine

Model	ISUZU 6HK1
Type	Moteur diesel 4 temps refroidi par eau, à injection directe suralimentée, à admission refroidie, conforme Stage V.
Nb de cylindres	6
Alésage et course	115 mm x 125 mm
Cylindrée	7,790 l
Puissance nominale	269 ch / 1 900 tr/min (ISO 9249)
	286 ch / 1 900tr/min (ISO 14396)
Couple maxi	1 011 N-m/1 500 tr/min (ISO 9249)
	1 080 N-m/1 500 tr/min (ISO 14396)



Circuit hydraulique

Pompe	
Type	Deux pompes à pistons axiaux + une pompe à engrenages + une pompe de pilotage
Débit de refoulement maxi	2 x 294 l/min 1 x 44,3 l/min 1 x 19 l/min
Réglage du clapet de décharge	
Flèche, balancier et godet	34,3 MPa
Power Boost	37,8 MPa
Translation	35,8 MPa
Orientation	29,5 MPa
Circuit de pilotage	5,0 MPa
Pompe de pilotage	À engrenages
Distributeur principal	8 tiroirs
Radiateur d'huile	À air



Système d'orientation

Moteur d'orientation	Moteur à pistons axiaux
Frein	Hydraulique à verrouillage automatique dès que le manipulateur d'orientation est en position neutre
Frein de stationnement	Frein multidisque à bain d'huile
Vitesse de rotation	10,0 tr/min
Couple de rotation	120 kN-m
Dévers maximum de rotation en charge*	30 % {17 °}

*Valeur dans la configuration la moins favorable



Système de translation

Moteurs de translation	2 moteurs bi-vitesses à pistons de cylindrée variable
Freins de translation	Freins hydrauliques
Freins de parc	Freins multidisque à bain d'huile
Nombre de tuiles	48 par côté
Vitesse de translation	5,6/3,3 km/h
Force de translation	321 kN (SAE J 1309)
Pente franchissable	70 % {35°}



Cabine et commandes

Cabine	
Cabine en acier, tous temps, insonorisée, suspendue par ressorts et plots d'huile siliconée, et équipée d'un épais tapis de sol isolant	
Commande	
Deux leviers et deux pédales de translation	
Deux manipulateurs pour l'excavation et l'orientation	
Accélérateur moteur rotatif électrique	
Niveaux sonores	
Externes	106 dB(A) (2000/14/EC)
Chauffeur	73 dB(A) (ISO 6396)
Niveaux vibratoires	
Mains/bras*	≤ 2,5 m/s ²
Corps*	≤ 0,5 m/s ²

*Pour l'évaluation des risques selon 2002/44/CE, consultez le document ISO/TR 25398:2006



Vérins

Vérin de flèche	140 mm x 1 550 mm
Vérin de balancier	170 mm x 1 788 mm
Vérin de godet	150 mm x 1 193 mm



Capacités de remplissage

Réservoir à carburant	503 l
Circuit de refroidissement	41,4 l
Huile moteur	48,6 l
Réducteur de translation	2 x 8,0 l
Réducteur d'orientation	1 x 7,4 l
Réservoir d'huile hydraulique	245 l au réservoir
	410 l en incluant les circuits hydrauliques
Réservoir AdBlue	83 l



Plages de travail

Unité : mm

Portée	Balancier	Flèche droite 6,50 m	
		Standard 3,30 m	Long 4,15 m
a- Portée de travail maximale		11 490	12 270
b- Portée de travail maximale niveau du sol		11 300	12 090
c- Profondeur de fouille maximale		5 620	6 470
d- Hauteur de travail maximale		13 010	13 630
d'- Hauteur de travail maxi (bout de balancier)		11 320	11 940
e- Hauteur de déversement maximale		9 680	10 280
f- Hauteur de déversement minimale		3 780	2 970
g- Profondeur de fouille maximale en paroi verticale		4 850	5 670
h- Rayon de rotation minimal		3 180	3 440
i- Course de nivelage au niveau du sol		5 420	6 630
j- Profondeur de fouille maximale pour un fond plat de 2,4 m		5 470	6 340
Capacité de remplissage ISO du godet m ³		1,40	1,20

Force d'excavation (ISO 6015)

Unité : kN

Longueur du balancier	Standard 3,30 m	Long 4,15 m
Force de cavage du godet	222 244*	220 242*
Force de pénétration du balancier	163 180*	140 154*

*Power Boost activé

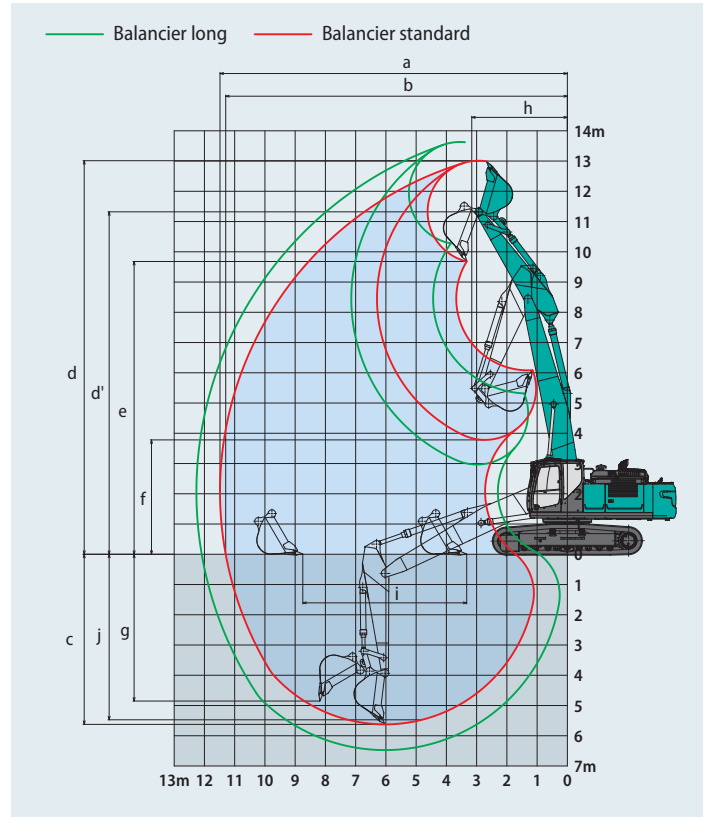

Dimensions

Longueur du balancier		Standard 3,30 m	Long 4,15 m
A Longueur hors-tout		11 310	11 240 (11 330**)
B Hauteur hors-tout à la flèche		3 260	4 070 (3 390**)
C Largeur hors-tout	SK350LC	3 190	
	SK350NLC	2 990	
D Hauteur hors-tout à la cabine		3 200	
E Garde au sol sous tourelle*		1 190	
F Garde au sol*		485	

Unité : mm

G Rayon de rotation arrière		3 600
G' Distance du centre d'orientation à l'extrémité arrière		3 600
H Longueur de chenille au sol		4 050
I Longueur du train de chenilles		4 960
J Voie	SK350LC	2 590
	SK350NLC	2 390
K Largeur de tuile		600
L Largeur hors-tout de la tourelle		2 980

*Hors hauteur de l'arête de chenille. ** Sans godet

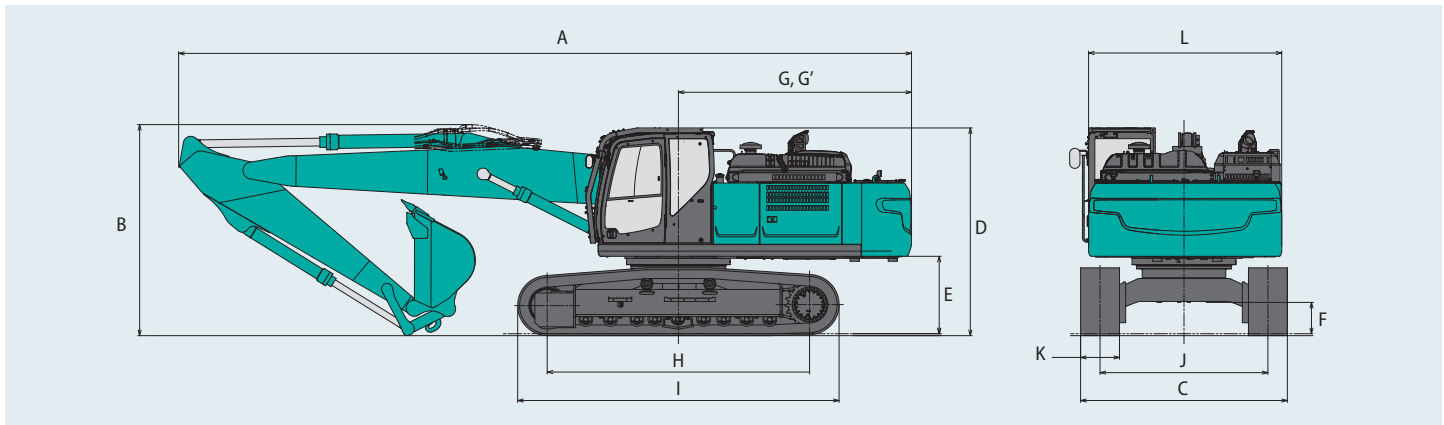

Poids en ordre de marche et pression au sol

En équipement de série, avec flèche droite, balancier 3,30 m et godet 1,40 m³ en remplissage ISO.

Usage			Tuiles à triple arête (de même hauteur)				Tuiles à double arête
			600	700	800	900	600
Largeur de tuile		mm	600	700	800	900	600
	Largeur du châssis inférieur	SK350LC	mm	3 190	3 290	3 390	3 490
		SK350NLC	mm	2 990	3 090	—	—
Pression au sol	SK350LC	kPa	70	61	54	48	71
	SK350NLC	kPa	69	61	—	—	70
Poids en ordre de marche	SK350LC	kg	37 200	38 000	38 400	38 800	37 700
	SK350NLC	kg	37 100	37 900	—	—	37 600

Capacités de levage

SK350^{LC} **SK350^{NLC}**
SK350LC-11E SK350NLC-11E

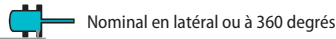
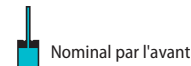
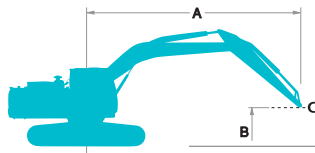

A - Portée de l'axe de rotation à la biellette de godet
B - Hauteur de la biellette de godet au-dessus/au-dessous du sol
C - Point de levage
Réglage du clapet de décharge : 37,8 MPa

SK350LC		Flèche droite		Balancier : 3,30 m		Sans godet		Contrepoids : 8 590 kg		Chenilles : 600 mm (Levage lourd)		À portée maxi		Rayon
B	A	3,0 m		4,5 m		6,0 m		7,5 m		9,0 m		À portée maxi		Rayon
10,5 m	kg			*11 120	*11 120							*8 800	*8 800	4,90 m
9,0 m	kg					*10 720	*10 720					*6 890	*6 890	6,89 m
7,5 m	kg			*10 300	*10 300	*10 890	*10 890	*9 770	8 020			*6 110	*6 110	8,14 m
6,0 m	kg			*11 080	*11 080	*11 370	11 280	*9 840	7 920			*5 740	*5 740	8,97 m
4,5 m	kg			*15 790	*15 790	*12 230	10 760	*10 170	7 680	*8 770	5 770	*5 590	5 270	9,49 m
3,0 m	kg			*17 760	15 360	*13 110	10 160	*10 530	7 380	8 660	5 640	*5 610	4 980	9,75 m
1,5 m	kg			*18 380	14 430	*13 540	9 660	*10 670	7 100	8 520	5 510	*5 790	4 910	9,77 m
Au sol	kg			*17 290	14 090	*13 180	9 370	*10 330	6 930	*8 070	5 430	*6 150	5 040	9,56 m
-1,5 m	kg	*11 530	*11 530	*15 000	14 100	*11 900	9 290	*9 290	6 880	*6 500	5 480	*6 150	5 420	9,10 m
-3,0 m	kg			*11 580	*11 580	*9 500	9 400	*7 080	6 980			*4 890	*4 890	8,34 m

SK350LC		Flèche droite		Balancier : 4,15 m		Sans godet		Contrepoids : 8 590 kg		Chenilles : 600 mm (Levage lourd)		À portée maxi		Rayon
B	A	3,0 m		4,5 m		6,0 m		7,5 m		9,0 m		10,5 m		Rayon
10,5 m	kg					*7 540	*7 540					*6 020	*6 020	6,33 m
9,0 m	kg					*8 640	*8 640	*7 200	*7 200			*5 080	*5 080	7,96 m
7,5 m	kg					*8 430	*8 430	*8 460	8 180	*5 160	*5 160	*4 630	*4 630	9,06 m
6,0 m	kg					*8 830	*8 830	*9 050	8 030	*7 890	5 890	*4 400	*4 400	9,81 m
4,5 m	kg			*10 880	*10 880	*10 920	*10 920	*9 490	7 730	*8 280	5 760	*4 320	*4 320	10,29 m
3,0 m	kg			*16 410	15 840	*12 300	10 290	*9 990	7 370	*8 450	5 570	*4 360	4 310	10,53 m
1,5 m	kg			*17 880	14 580	*13 070	9 660	*10 340	7 030	8 410	5 390	*5 160	4 280	10,55 m
Au sol	kg			*17 800	13 910	*13 180	9 230	*10 310	6 770	8 260	5 250	*4 780	4 320	10,36 m
-1,5 m	kg	*11 640	*11 640	*16 320	13 700	*12 430	9 020	*9 710	6 640	*7 520	5 190	*5 250	4 590	9,93 m
-3,0 m	kg	*16 850	*16 850	*13 620	*13 620	*10 700	9 030	*8 270	6 650	*5 680	5 280	*4 970	*4 970	9,25 m
-4,5 m	kg					*7 690	*7 690					*3 530	*3 530	8,23 m

SK350NLC		Flèche droite		Balancier : 3,30 m		Sans godet		Contrepoids : 8 590 kg		Chenilles : 600 mm (Levage lourd)		À portée maxi		Rayon
B	A	3,0 m		4,5 m		6,0 m		7,5 m		9,0 m		À portée maxi		Rayon
10,5 m	kg			*11 120	*11 120							*8 800	*8 800	4,90 m
9,0 m	kg					*10 720	*10 720					*6 890	*6 890	6,89 m
7,5 m	kg			*10 300	*10 300	*10 890	10 750	*9 770	7 440			*6 110	*6 110	8,14 m
6,0 m	kg			*11 080	*11 080	*11 370	10 450	*9 840	7 340			*5 740	5 400	8,97 m
4,5 m	kg			*15 790	15 320	*12 230	9 930	*10 170	7 100	8 750	5 330	*5 590	4 860	9,49 m
3,0 m	kg			*17 760	14 000	*13 110	9 340	*10 530	6 800	8 610	5 200	*5 610	4 590	9,75 m
1,5 m	kg			*18 380	13 110	*13 540	8 850	*10 670	6 540	8 470	5 070	*5 790	4 520	9,77 m
Au sol	kg			*17 290	12 780	*13 180	8 570	*10 330	6 360	*8 070	5 000	*6 150	4 640	9,56 m
-1,5 m	kg	*11 530	*11 530	*15 000	12 790	*11 900	8 490	*9 290	6 310	*6 500	5 040	*6 150	4 990	9,10 m
-3,0 m	kg			*11 580	*11 580	*9 500	8 600	*7 080	6 420			*4 890	*4 890	8,34 m

SK350NLC		Flèche droite		Balancier : 4,15 m		Sans godet		Contrepoids : 8 590 kg		Chenilles : 600 mm (Levage lourd)		À portée maxi		Rayon
B	A	3,0 m		4,5 m		6,0 m		7,5 m		9,0 m		10,5 m		Rayon
10,5 m	kg					*7 540	*7 540					*6 020	*6 020	6,33 m
9,0 m	kg					*8 640	*8 640	*7 200	*7 200			*5 080	*5 080	7,96 m
7,5 m	kg					*8 430	*8 430	*8 460	7 600	*5 160	*5 160	*4 630	*4 630	9,06 m
6,0 m	kg					*8 830	*8 830	*9 050	7 440	*7 890	5 450	*4 400	*4 400	9,81 m
4,5 m	kg			*10 880	*10 880	*10 920	10 140	*9 490	7 150	*8 280	5 320	*4 320	4 190	10,29 m
3,0 m	kg			*16 410	14 470	*12 300	9 470	*9 990	6 800	*8 450	5 130	*4 740	3 980	10,53 m
1,5 m	kg			*17 880	13 250	*13 070	8 850	*10 340	6 460	8 360	4 950	*5 160	3 920	10,55 m
Au sol	kg			*17 800	12 590	*13 180	8 430	*10 310	6 200	8 210	4 810	*4 780	3 960	10,36 m
-1,5 m	kg	*11 640	*11 640	*16 320	12 390	*12 430	8 230	*9 710	6 070	*7 520	4 760	*5 250	4 210	9,93 m
-3,0 m	kg	*16 850	*16 850	*13 620	12 480	*10 700	8 230	*8 270	6 080	*5 680	4 840	*4 970	4 710	9,25 m
-4,5 m	kg					*7 690	*7 690					*3 530	*3 530	8,23 m

Remarques :

- Ne pas tenter de lever ou de maintenir toute charge supérieure à ces capacités de levage au point de levage spécifié par le rayon et la hauteur. Le poids de tous les accessoires doit être déduit des capacités de levage mentionnées ci-dessus.
- Les capacités de levage supposent que la machine repose sur un sol de niveau, résistant et uniforme. L'utilisateur doit tenir compte des conditions de travail, par exemple sol mou ou irrégulier, inclinaison, charges latérales, arrêt brutal des charges, situations dangereuses, expérience du chauffeur, etc...
- Bout de balancier défini comme point de levage.
- Les capacités de levage ci-dessus sont conformes à la norme ISO 10567. Elles ne dépassent pas 87% de

la capacité de levage hydraulique ni 75% de la charge de basculement. Les capacités de levage repérées par un astérisque (*) sont limitées par la capacité hydraulique plutôt que par la charge de basculement.

- L'opérateur doit parfaitement connaître les instructions du manuel d'utilisation et d'entretien avant d'utiliser cette machine. Les règles d'utilisation en sécurité des équipements doivent être respectées à tout moment.
- Les capacités de levage ne s'appliquent qu'à une machine fabriquée d'origine et équipée en standard par KOBELCO CONSTRUCTION MACHINERY CO., LTD.

Équipements de série et options

● = Std ○ = Opt — = Non disponible

Catégorie	Description	SK260LC/NLC-11E		SK300LC/NLC-11E		SK350LC/NLC-11E	
		LC	NLC	LC	NLC	LC	NLC
MOTEUR	YANMAR 4TN107FTT (Conforme Stage V)	●	●	—	—	—	—
	ISUZU 6HK1 (Conforme Stage V)	—	—	●	●	●	●
	Système d'échappement du moteur DOC, DPF, SCR	●	●	●	●	●	●
	Alternateur 24 V / 80 A	●	●	—	—	—	—
	Alternateur 24 V / 90 A	—	—	●	●	●	●
	Démarrateur 24 V / 5 kW	●	●	●	●	●	●
	Batteries 2 x 12 V (130 Ah)	●	●	—	—	—	—
	Batteries 2 x 12 V (140 Ah)	—	—	●	●	●	●
	Système de refroidissement par ventilateur aspirant	●	●	●	●	●	●
	Ralenti automatique	●	●	●	●	●	●
	Arrêt moteur automatique programmable	●	●	●	●	●	●
CIRCUIT	Trois modes de travail (H, S et ECO)	●	●	●	●	●	●
	Power Boost (37,8 MPa)	●	●	●	●	●	●
HYDRAULIQUE	Levage lourd	●	●	●	●	●	●
	Dépressurisation hydraulique	●	●	●	●	●	●
	Translation indépendante	●	●	●	●	●	●
	Système de préchauffage automatique	●	●	●	●	●	●
	Commandes proportionnelles du petit et du grand débits aux manipulateurs	●	●	●	●	●	●
	Huile hydraulique VG32	●	●	●	●	●	●
	Huile hydraulique VG46	○	○	○	○	○	○
	Huile hydraulique VG68	○	○	○	○	○	○
LIGNES HYDRAULIQUES	Lignes hydrauliques auxiliaires petit débit, grand débit et drain	●	●	●	●	●	●
	Lignes hydrauliques auxiliaires de pilotage d'attache rapide	●	●	●	●	●	●
CABINE	Siège chauffant à suspension pneumatique	●	●	●	●	●	●
	Moniteur couleur 25 cm	●	●	●	●	●	●
	Éclairage de cabine à LED	●	●	●	●	●	●
	Climatisation	●	●	●	●	●	●
	Radio DAB+ (FM/AM + AUX + USB et Bluetooth® avec téléphone mains libres)	●	●	●	●	●	●
	Faisceau électrique pour quatre phares additionnels et un gyrophare de cabine	●	●	●	●	●	●
	Essuie-glace à parallélogramme	●	●	●	●	●	●
	Alimentation 12V	●	●	●	●	●	●
	Défecteur de pluie	●	●	●	●	●	●
	Store pare-soleil	●	●	●	●	●	●
Large repose-pieds	●	●	●	●	●	●	
PHARES	Deux projecteurs de travail à LED sur la flèche, deux haut de cabine, un sur la tourelle et deux sur le contrepoids arrière	●	●	●	●	●	●
ÉQUIPEMENT DE TRAVAIL	Flèche droite (6,02 m)	●	●	—	—	—	—
	Flèche droite (6,20 m)	—	—	●	●	—	—
	Flèche droite (6,50 m)	—	—	—	—	●	●
	Balancier HD standard (2,98 m) avec pare-pierre	●	●	—	—	—	—
	Balancier HD standard (3,10 m) avec pare-pierre	—	—	●	●	—	—
	Balancier HD standard (3,30 m) avec pare-pierre	—	—	—	—	●	●
	Balancier HD long (3,66 m) avec pare-pierre	○	○	—	—	—	—
	Balancier HD long (4,00 m) avec pare-pierre	—	—	○	○	—	—
	Balancier HD long (4,15 m) avec pare-pierre	—	—	—	—	○	○
	Biellette de godet avec crochet de levage	●	●	●	●	●	●
CONTREPOIDS	Contrepoids lourd de 5 580 kg	●	●	—	—	—	—
	Contrepoids lourd de 5 540 kg	—	—	●	●	—	—
	Contrepoids lourd de 8 590 kg	—	—	—	—	●	●
CHÂSSIS	Tuiles acier de 600 mm	●	●	●	●	●	●
	Tuiles acier 600 mm double arête HD	—	—	○	○	○	○
	Tuiles acier de 700 mm	○	○	○	○	○	○
	Tuiles acier de 800 mm	○	○	○	—	○	—
	Tuiles acier de 900 mm	○	—	○	—	○	—
	Guide chaîne central	●	●	●	●	●	●
	Deux guides chaîne additionnels	●	●	●	●	●	●
SÉCURITÉ	Blindage du châssis inférieur	●	●	●	●	●	●
	Arrêt d'urgence du moteur	●	●	●	●	●	●
	Mode d'utilisation forcé des pompes (interrupteur d'urgence KPSS)	●	●	●	●	●	●
	Potentiomètre de régime moteur d'urgence (by-pass de la gestion électronique)	●	●	●	●	●	●
	Vanne manuelle de descente d'urgence de l'équipement	●	●	●	●	●	●
	Alarme de surcharge	●	●	●	●	●	●
	Clapets de sécurité pour les vérins de flèche et du balancier	●	●	●	●	●	●
	Cabine ROPS (ISO 12117-2:2008)	●	●	●	●	●	●
	Protection de toit niveau II (ISO 10262:1998)	●	●	●	●	●	●
	Protection frontale de cabine niveau II (ISO 10262:1998)	●	●	●	●	●	●
	Trois caméras pour vision à 360°	●	●	●	●	●	●
	Indicateur de ceinture de sécurité sur le moniteur	●	●	●	●	●	●
	Alarme de translation	○	○	○	○	○	○
	Rambarde de tourelle additionnelle	○	○	○	○	○	○
	Marteau brise glace	●	●	●	●	●	●
AUTRES	Pompe électrique de remplissage gasoil à arrêt automatique	●	●	●	●	●	●
	Faisceau électrique pour éclairage du compartiment moteur	●	●	●	●	●	●
	Peinture personnalisée	○	○	○	○	○	○
	Télésurveillance et géolocalisation KOMEXS	●	●	●	●	●	●

*Le système de climatisation de la SK260(N)LC-11E contient un gaz à effet de serre fluoré HFC-134a (GWP 1430). Quantité de gaz 0,8 kg (équivalent CO₂ 1,2 t).

*Le système de climatisation de la SK300(N)LC-11E/ SK350(N)LC-11E contient un gaz à effet de serre fluoré HFC-134a (GWP 1430). Quantité de gaz 0,9 kg (équivalent CO₂ 1,3 t).

Remarque : Bluetooth® est une marque déposée de Bluetooth SIG Inc.

MEMO

Ce catalogue peut contenir des accessoires et autres équipements qui ne sont pas disponibles en option dans votre région. Il peut aussi contenir des photos de machines dont les caractéristiques sont différentes de celles qui sont vendues dans votre région. Consultez votre distributeur KOBELCO le plus proche pour lui faire part de vos besoins.
Des équipements spécialisés sont indispensables pour utiliser ces machines pour des travaux de démolition.
Contactez votre distributeur KOBELCO pour valider leurs utilisations. Dans le cadre de notre politique d'amélioration permanente, tous les modèles et caractéristiques sont modifiables sans préavis.
Copyright par **KOBELCO CONSTRUCTION MACHINERY CO., LTD.** Le contenu de ce catalogue ne peut en aucun cas être reproduit sans autorisation.

KOBELCO CONSTRUCTION MACHINERY EUROPE B.V.

Veluwezoom 15
1327 AE Almere
Pays-Bas
www.kobelco-europe.com

Pour plus d'information :